

МИНИСТЕРСТВО ОБРАЗОВАНИЯ РЕСПУБЛИКИ БЕЛАРУСЬ

Е. Э. Титова

# МЕЖДУНАРОДНАЯ ЭКОНОМИКА

*Рекомендовано учебно-методическим объединением  
по экономическому образованию в качестве учебно-методического  
пособия для студентов учреждений высшего образования,  
обучающихся по специальности 1-26 02 03 «Маркетинг»*

2-е издание,  
дополненное и пересмотренное

Минск  
РИВШ  
2016

УДК 339.97(075.8)  
ББК 65.5я73  
Т45

Рецензенты:

зав. кафедрой экономики и управления  
Института парламентаризма и предпринимательства,  
кандидат экономических наук доцент *А. В. Коротков*;

зав. кафедрой мировой экономики  
Белорусского государственного экономического университета,  
доктор экономических наук доцент *А. А. Праневич*;

доцент кафедры экономики строительства  
Белорусского национального технического университета,  
кандидат экономических наук доцент *А. В. Рак*

**Титова, Е. Э.**

**Т45**      **Международная экономика : учеб.-метод. пособие / Е. Э. Ти-**  
**това. – 2-е изд., доп. и пересмотр. – Минск : РИВШ, 2016. – 86 с.**  
**ISBN 978-985-586-015-1.**

В пособии рассматриваются вопросы теории международной экономи-  
ки. Теоретическая часть разработана в соответствии с учебной програм-  
мой и дополнена темами рефератов и тестовыми заданиями.

Адресовано студентам специальности «Маркетинг», изучающим курс  
«Международная экономика», специальности «Экономика и организация  
производства», изучающим курс «Международная экономика и ВЭД»,  
студентам инженерных специальностей в рамках курса «Экономическая  
теория», изучающим раздел «Международная экономика».

УДК 339.97(075.8)  
ББК 65.5я73

ISBN 978-985-586-015-1

© Титова Е. Э., 2013  
© Титова Е. Э., 2016  
© Оформление. ГУО «Республиканский  
институт высшей школы», 2016

# СОДЕРЖАНИЕ

<b>ВВЕДЕНИЕ</b> .....	5
<b>Тема 1. ПРЕДМЕТ КУРСА «МЕЖДУНАРОДНАЯ ЭКОНОМИКА»</b> .....	6
1.1. Предмет международной экономики. Мировое хозяйство как система и его подсистемы. Диалектика микро-, макро- и мирохозяйственных отношений .....	6
1.2. Международная конкуренция .....	7
1.3. Глобализация и глобальные проблемы .....	9
<b>Тема 2. МИРОВОЕ ХОЗЯЙСТВО И ЕГО СТРУКТУРА</b> .....	11
2.1. Международный рынок и мировое хозяйство .....	11
2.2. Структура международных экономических отношений ..	12
2.3. Интернационализация хозяйственной жизни и ее формы .....	15
<b>Тема 3. МЕЖДУНАРОДНОЕ РАЗДЕЛЕНИЕ ФАКТОРОВ ПРОИЗВОДСТВА</b> .....	17
3.1. Факторы производства и международное разделение труда .....	17
3.2. Открытая экономика .....	18
<b>Тема 4. МЕЖДУНАРОДНАЯ ТОРГОВЛЯ ТОВАРАМИ И УСЛУГАМИ</b> .....	20
4.1. Теории международной торговли .....	20
4.2. Международная торговля и макроэкономическое равновесие .....	23
4.3. Мультипликатор внешней торговли .....	25
4.4. Торговая политика и ее виды .....	26
4.5. Международная торговля услугами .....	29
<b>Тема 5. МЕЖДУНАРОДНАЯ МОБИЛЬНОСТЬ КАПИТАЛА</b> .....	32
5.1. Понятие, формы, причины вывоза капитала .....	32
5.2. Международные корпорации .....	33
<b>Тема 6. СВОБОДНЫЕ ЭКОНОМИЧЕСКИЕ ЗОНЫ</b> .....	37
6.1. Понятие и цели создания СЭЗ .....	37
6.2. Виды СЭЗ. СЭЗ в Республике Беларусь .....	38

<b>Тема 7. МЕЖДУНАРОДНАЯ ПЕРЕДАЧА ТЕХНОЛОГИЙ</b> ...	40
7.1. Технология и формы ее международной передачи .....	40
7.2. Модель технического прогресса Дж. Хикса .....	42
<b>Тема 8. МЕЖДУНАРОДНАЯ МИГРАЦИЯ РАБОЧЕЙ СИЛЫ</b> .....	45
8.1. Причины и экономические эффекты миграции рабочей силы .....	45
8.2. Основные закономерности ММРС.....	47
<b>Тема 9. МЕЖДУНАРОДНАЯ ЭКОНОМИЧЕСКАЯ ИНТЕГРАЦИЯ</b> .....	49
9.1. Предпосылки, цели, последствия интеграции .....	49
9.2. Уровни (этапы) интеграции .....	51
<b>Тема 10. МЕЖДУНАРОДНЫЕ ВАЛЮТНО-ФИНАНСОВЫЕ ОТНОШЕНИЯ</b> .....	54
10.1. Особенности международных финансов и их структура.....	54
10.2. Понятие, функции и участники валютного рынка .....	59
10.3. Валюта и валютный курс .....	60
10.4. Теории валютного курса.....	62
10.5. Международные финансовые организации .....	64
<b>Тема 11. ПЛАТЕЖНЫЙ БАЛАНС СТРАНЫ</b> .....	67
11.1. Платежный баланс страны. Понятие и принципы составления .....	67
11.2. Структура платежного баланса.....	74
11.3. Теории платежного баланса .....	75
11.4. Регулирование платежного баланса.....	76
<b>Тема 12. МАКРОЭКОНОМИЧЕСКАЯ ПОЛИТИКА В ОТКРЫТОЙ ЭКОНОМИКЕ</b> .....	79
12.1. Цели и инструменты макроэкономической политики....	79
12.2. Макроэкономическое равновесие при фиксированном валютном курсе .....	79
12.3. Макроэкономическое равновесие при плавающем валютном курсе .....	81
<b>СПИСОК ИСПОЛЬЗОВАННЫХ ИСТОЧНИКОВ</b> .....	83

## ВВЕДЕНИЕ

---

В современных условиях внешнеэкономические связи оказывают существенное влияние как на микропроцессы в Республике Беларусь, так и в целом на макроэкономическое равновесие. Поэтому маркетологам необходимо разбираться в вопросах торговой политики и знать воздействие на динамику ВВП экспорта и импорта.

В теме «Международная торговля товарами и услугами» изложены основополагающие принципы ведения международной торговли. В пособии рассматриваются теории международной торговли меркантилистов, А. Смита, Д. Рикардо и др.

Юридически оформленные внешнеэкономические операции фиксируются в платежном балансе страны, который является статистическим документом международного макроуровня для национальной экономики. В пособии рассматриваются современные версии платежного баланса (стандартное и аналитическое представление) по методике МВФ, применяемые Национальным банком Республики Беларусь.

Изучение дисциплины «Международная экономика» поможет будущим специалистам принимать правильные тактические и стратегические решения, направленные на эффективное функционирование предприятий страны.

# Тема 1. ПРЕДМЕТ КУРСА «МЕЖДУНАРОДНАЯ ЭКОНОМИКА»

---

*1.1. Предмет международной экономики. Мировое хозяйство как система и его подсистемы. Диалектика микро-, макро- и мирохозяйственных отношений.*

*1.2. Международная конкуренция.*

*1.3. Глобализация и глобальные проблемы.*

---

## **1.1. Предмет международной экономики. Мировое хозяйство как система и его подсистемы. Диалектика микро-, макро- и мирохозяйственных отношений**

Современные экономические отношения не исчерпываются микро- и макроуровнями национальной экономики. По мере развития рынка между национальными экономиками формируются международные экономические связи в виде международной торговли, вывоза капитала, миграции рабочей силы, научно-технического обмена, валютно-финансовых отношений. В своей совокупности эти отношения изучаются в курсе «Международная экономика».

Объектом изучения международной экономики является мировое хозяйство, которое сформировалось на рубеже XIX–XX вв. Мировое хозяйство как метасистема (система систем)<sup>1</sup> имеет следующие подсистемы:

- экономическую (в широком и узком смысле). В широком смысле экономическая подсистема – совокупность всех национальных экономик современного взаимосвязанного мира. В узком смысле – международные экономические отношения всех национальных экономик и международная экономическая политика государств.

Предмет «Международной экономики» – экономическая подсистема мирового хозяйства в узком смысле;

- экологическую: в виде новых, более сложных условий хозяйствования, обусловленных ограниченностью ресурсов и разрушающим воздействием хозяйственной деятельности человека на окружающую среду;

- технологическую: как результат непрерывного обновления технологий под воздействием науки;

- правовую: в виде общих и специфических правил и норм международного права;

---

<sup>1</sup> Ю. В. Шишков, К. И. Штепнёв и др. в дискуссии по проблемам мировой экономики в 80-е годы на страницах журнала «Мировая экономика и международные отношения».

- социально-культурную: в виде взаимовыгодных взаимодействий между развитыми и развивающимися странами, взаимопонимания на основе единых ценностей в международных отношениях.

В рамках отдельной национальной экономики рынок рассматривается на микро- и макроуровне. Международная экономика также рассматривает экономические связи как на микро-, так и на макроуровне. В результате к национальным институтам рынка добавляются институты мирового хозяйства:

- сами национальные экономики;
- транснациональные корпорации;
- интеграционные объединения (ЕЭС, НАФТА, ЕАЭС и др.);
- международные финансовые организации (МВФ, МБРР и др.).

Республика Беларусь в современных условиях активно ищет свое место в мировом хозяйстве. Активность проявляется в многовекторности внешней политики, сотрудничество развивается как с ближним, так и с дальним зарубежьем.

Причины внешнеэкономической активности Республики Беларусь:

- производственные мощности, которыми обладает Беларусь, значительно превышают внутренние потребности;
- выгодное географическое положение;
- недостаточность собственных природных ресурсов (газ, нефть и т. д.).

## 1.2. Международная конкуренция

Рынок представляет собой арену столкновения интересов производителей, продавцов и покупателей.

Производители и продавцы заинтересованы в получении большего дохода от своей деятельности. Интересы покупателей противоположны. Кроме соперничества производителей и покупателей, на рынке сталкиваются интересы самих производителей. Таким образом, на рынке действует принцип «все против всех», реализуются отношения конкуренции.

Конкуренция – отношения соперничества между субъектами рынка за лучшие условия производства, реализации и приобретения товаров. Для рынка наиболее важна конкуренция между товаропроизводителями.

Различают три вида конкуренции:

- внутриотраслевую конкуренцию;
- межотраслевую конкуренцию;
- международную конкуренцию.

Международная конкуренция -- соперничество производителей на мировом рынке.

Пример:

ОАО «Минский маргариновый завод» получил деловое предложение от литовского заказчика на поставку продукции по цене, равной экономическим издержкам с оплатой в €. Стоит ли минскому заводу заключать контракт на данных условиях:

- а) стоит, так как оплата предусмотрена в конвертируемой валюте;
- б) не стоит, так как нет экономической прибыли;
- в) стоит, так как завод получит нормальную прибыль;
- г) не стоит, так как завод вообще не получит прибыль;
- д) верны ответы а) и в);
- е) стоит, так как оплата в €, хотя и не получит прибыль.

Конкурентоспособность субъектов мирового хозяйства рассматривается на трех уровнях:

- микроуровень: конкурентоспособность товаров или услуг на внешнем рынке в ценовых и неценовых формах;
- мезоуровень: конкурентоспособность отраслей и финансово-промышленных групп как их готовность к международному экономическому соревнованию;
- макроуровень: конкурентоспособность всей национальной экономики, которую учитывают на уровне правительств.

Индекс глобальной конкурентоспособности (The Global Competitiveness Index) – рейтинг стран мира по показателю экономической конкурентоспособности, рассчитывается по методике Всемирного экономического форума (World Economic Forum). Методика расчета индекса разработана профессором Колумбийского университета Ксавье Сала-и-Мartiном (Xavier Sala-i-Martin, Columbia University). Индекс составлен на основе 113 переменных, которые сгруппированы в 12 показателей, определяющих национальную конкурентоспособность:

1. Качество институтов.
2. Инфраструктура.
3. Макроэкономическая стабильность.
4. Здоровье и начальное образование.
5. Высшее образование и профессиональная подготовка.
6. Эффективность рынка товаров и услуг.
7. Эффективность рынка труда.
8. Развитость финансового рынка.
9. Уровень технологического развития.
10. Размер внутреннего рынка.
11. Конкурентоспособность компаний.
12. Инновационный потенциал (источник <http://gtmarket.ru/ratings/global-competitiveness-index/info>).



Страны с высокой конкурентоспособностью характеризуются умением приспособить национальную экономику к эволюции мирового спроса, т. е. выбирают специализацию, соответствующую внутренним возможностям и внешним потребностям, а также эти страны демонстрируют умение избегать бессмысленных экономических и политических столкновений и переключаться на выпуск новых товаров или на более высокотехнологичные модификации.

### 1.3. Глобализация и глобальные проблемы

Семантически термин «глобализация» происходит от англ. слова *globe* – земной шар. Глобализация как экономическое явление проявляется на современном этапе развития мирового хозяйства.

В глобализации выделяют:

1. Усиление взаимодействия национальных экономик.

2. Появление единых стандартов, принципов и ценностей экономической жизни.

В конце 60-х – начале 70-х гг. XX века в рамках глобализации стали развиваться проблемы всего человечества или глобальные проблемы.

Общие признаки глобальных проблем:

- затрагивают интересы всего человечества;
- могут стать причиной регресса производительных сил;
- взаимосвязаны между собой;
- требуют для своего решения совместных действий всего мирового сообщества.

Выделяют три группы (в некоторых источниках – больше) глобальных проблем:

1. Проблемы военных конфликтов (межгосударственные военные столкновения, терроризм).

2. Проблемы в системе отношений «человек – общество» (мировые экономические и структурные кризисы, проблемы бедности, пандемии, отрицательные последствия воздействия НТР на человека и пр.).

3. Проблемы в системе «общество – природа» (экологические проблемы, проблемы ограниченности ресурсов, стихийные бедствия)<sup>2</sup>.

Расширение масштабов добычи и потребления полезных ископаемых вызвало резкие изменения в окружающей среде (загрязнение мирового океана и суши, глобальное потепление).

Для преодоления влияния глобальных проблем на развитие человечества в рамках ООН была разработана концепция устой-

---

<sup>2</sup> Мировая экономика. Экономика зарубежных стран: учебник / под ред. проф. В. П. Колесова, М. Н. Осъмовой. – М.: Флинт, 2000. – С. 59–60.

чивого развития. Данная концепция основывается на единстве экономической эффективности, социальной защищенности и экологической безопасности. Ее реализация позволит нынешнему поколению повышать уровень жизни, не создавая значительных экономических и экологических проблем будущим поколениям. Примером практической реализации этой концепции стал саммит по климату в Париже в 2015 г. Основные положения принятой на саммите декларации:

- среднегодовое повышение  $t^0$  не должно превышать  $1,5\text{ }^{\circ}\text{C}$ ;
- к 2050 г. достичь баланса между выбросами и поглощениями  $\text{CO}_2$ ;
- ввести тарифы на выбросы  $\text{CO}_2$ .

Соглашение вступает в силу с 2020 г.

Национальной комиссией по устойчивому развитию РБ разработан «Национальная стратегия устойчивого развития до 2030 г.»

Причины глобальных проблем:

- интернационализация хозяйственной жизни;
- разные уровни экономического развития стран, вовлеченных в глобальное взаимодействие.

### ***Темы рефератов:***

1. Современные глобальные экономические проблемы и механизмы их преодоления.
2. Белорусские предприятия в условиях международной конкуренции.

### ***Тестовые задания:***

**Задание 1.1.** Экономики России, Германии, Республики Беларусь являются объектами изучения экономической подсистемы мирового хозяйства:

- а) в узком смысле;
- б) в широком смысле.

**Задание 1.2.** Транснациональные корпорации являются институтами:

- а) отдельных национальных рынков;
- б) международного рынка;
- в) мирового хозяйства.

**Задание 1.3.** Конкурентоспособность белорусских программных продуктов, создаваемых в СЭЗ «Парк высоких технологий» – это:

- а) конкурентоспособность на микроуровне;
- б) конкурентоспособность на мезоуровне.

**Задание 1.4.** Конкурентоспособность белорусских вузов в оказании образовательных услуг иностранным студентам – это:

- а) конкурентоспособность на микроуровне;
- б) конкурентоспособность на мезоуровне;
- в) конкурентоспособность на макроуровне.

## **Тема 2. МИРОВОЕ ХОЗЯЙСТВО И ЕГО СТРУКТУРА**

---

- 2.1. Международный рынок и мировое хозяйство.*
  - 2.2. Структура международных экономических отношений.*
  - 2.3. Интернационализация хозяйственной жизни и ее формы.*
- 

### **2.1. Международный рынок и мировое хозяйство**

Формирование международных экономических отношений началось с появления первого в мире государства Египет (примерно 5 тыс. лет назад). Его жители активно торговали с соседями: покупали древесину, металл в обмен на продукцию земледелия. Постепенно география международных экономических связей охватила районы Средиземноморья, стран Западной Азии, побережье Чёрного моря.

С появлением национальных экономик и экономических связей между ними началось формирование мирового хозяйства.

Этапы становления мирового хозяйства:

1. Национальный рынок.
2. Международный рынок.
3. Мировое хозяйство.

Особенность диалектики национального рынка заключается в том, что он одновременно является внутренним для одного государства и внешним для остальных государств.

Внутренний рынок – сфера обращения товаров и услуг в рамках национальной экономики.

Международный рынок – часть национальных рынков, которая связана с рынками других государств; сфера устойчивых товарно-денежных отношений между странами. Торговля признается международной, если присутствует факт пересечения товаром государственной границы и фиксация этого факта имеет место в таможенных документах.

Функции международного рынка:

1. Оптимизация использования ресурсов (торговля по принципу абсолютных и относительных преимуществ).
2. Санирующая функция (выбраковывает из международного обмена товары, не отвечающие международным стандартам качества).
3. Информационная функция (знание мировой рыночной конъюнктуры позволяет участникам рынка правильно ориентироваться).

На рубеже XIX–XX вв. мировой рынок трансформировался в мировое хозяйство. Между странами устанавливаются не только торговые, но и производственные связи, т. е. вывоз товаров дополняется вывозом капитала.

Более 30 % товарооборота между современными промышленно-развитыми странами приходится на кооперационные поставки.

Признаки современного мирового хозяйства:

1. Развитая сфера международного движения факторов производства (капитала, рабочей силы, технологий).
2. Развитая сфера международного обмена товарами (рост международной торговли опережает рост мирового производства).
3. Международное производство в рамках ТНК.
4. Наличие самостоятельной международной финансовой сферы.
5. Появление наднациональных финансовых институтов для стабилизации экономического развития.
6. Большинство стран характеризуются как открытые экономики (значительное влияние внешнеэкономических связей на национальную экономику).
7. Значительный удельный вес сферы услуг в мировом ВВП (рис. 2.1).



Рис. 2.1. Отраслевая структура мирового ВВП, 1996 г. (в %)³

## 2.2. Структура международных экономических отношений

Структурировать международные экономические отношения можно по разным признакам (по соотношению форм международных связей, по отраслям, по степени открытости, по месту и роли в мировой экономике отдельных стран).

По месту и роли в мировой экономике выделяют три группы стран:

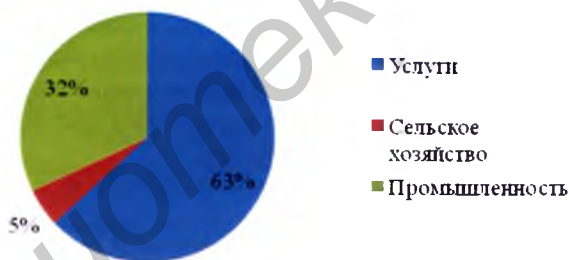
- развитые;
- развивающиеся;

³ Мировая экономика. Экономика зарубежных стран: учебник / под ред. проф. В. П. Колесова, проф. М. Н. Осёмовой. – М.: Флинт, 2000. – С. 19.

• с переходной экономикой (в настоящее время, в 2016 г., в МВФ страны делят на развитые и все остальные, в которых выделяют развивающиеся страны и страны с формирующимся рынком).

Каждая группа стран характеризуется общностью показателей экономического развития (табл. 2.1.), рыночных институтов и принципов организации производства и, как следствие, однотипными проблемами.

Значимость страны в мировом хозяйстве – понятие историческое. Одни страны прочно удерживаются в группе лидеров (США, Россия, Англия, Германия); другие из отсталых перешли в развитые (Япония, Сингапур, ЮАР); третьи, пережив расцвет в древности, надолго покинули группу лидеров (Египет, Индия); четвертые, выйдя из группы лидеров, опять в нее возвращаются (Китай).

Таблица 2.1

Статистические показатели по группам стран и миру в целом<sup>4</sup>

Показатели Группы Стран	Численность населения 2000 г. (млн чел.); доля, %	Доля в мировом ВВП, (%) 2000 г.	ВВП на душу на- селения (в долл. США) 1999 г. с учетом ППС
Мир в целом	5746 (100 %)	100	6500
Развитые страны	842 (14 %)	53,9	23750
Развивающиеся страны	4590 (79 %)	40,6	3345
Страны с переходной экономикой	414 (7 %)	5,8	6375

Паритет покупательной способности валют (ППС) – соотношение между национальными валютами по их покупательной способности, т. е. с учетом цен на определенный набор товаров и услуг.

ППС применяют в аналитических оценках, а не в хозяйственных расчетах.

По методике ООН берут 600–800 основных потребительских товаров и услуг, 200–300 инвестиционных товаров, 10–20 типичных строительных объекта, затем определяют стоимость данного набора в национальной валюте и долларах США (формула 2.1).

$$ППС = \frac{\sum_{i=1}^n P_i \cdot T_i}{\sum_{j=1}^n P_j \cdot T_j}, \quad (2.1)$$

<sup>4</sup> Составлено по материалам: Болотин, Б. Неоднородность современного мира / Б. Болотин // Мировая экономика и международные отношения. – М., 2000. – № 8.

где  $C_i$  – цены на  $i$ -ые товары в национальной экономике;  $C_j$  – цены на аналогичные товары в США;  $T_i, T_j$  – аналогичные наборы товаров.

Пример:

$$1\text{USD} = 30\text{RUB по курсу.}$$
$$\text{ППС } 1\text{USD} = 15\text{RUB.}$$

При таких ценах и таком валютном курсе в России можно купить в 2 раза больше товаров на определенную сумму в долларах, чем в США.

Если ВВП на душу населения в России по курсу 3000USD, то с учетом ППС 6000USD =  $2 \times 3000\text{USD}$ .

Для развитых стран ВВП на душу населения с учетом ППС не менее 12 000USD по статистике МВФ. В эту группу входят все страны западной и некоторые страны центральной и восточной Европы (страны еврозоны), США, Канада, Япония, Австралия, Новая Зеландия, Южная Корея, Сингапур, Тайвань, Израиль.

Большинство развитых стран входят в интеграционные объединения (ЕС обеспечивает 20 % мирового ВВП, Североамериканское соглашение о свободной торговле НАФТА обеспечивает 24 % мирового ВВП).

Общие признаки развитых стран:

1. Основная доля мирового производства товаров и услуг.
2. Относительно равномерное распределение дохода и равномерное хозяйственное освоение территорий.
3. Социально-ориентированная экономика (поддержка малообеспеченных слоев населения).
4. Значительные капитальные вложения в науку (2–3 % ВВП).
5. Гуманизация экономического роста.

В группу развивающихся стран входят большинство стран Азии, Африки, Латинской Америки. Многие из них объединяет колониальное прошлое, многоукладность экономики. Треть населения живет в условиях абсолютной бедности, уровень грамотности низок, безработица высока, население растет быстрыми темпами, производство монокультурное. Эта группа неоднородна.

Выделяют 4 подгруппы развивающихся стран:

1. НРС (40 стран).
2. ССУР (65 стран).
3. страны ОПЕК (13 стран).
4. НИС (3 страны).

НРС – наименее развитые страны (доиндустриальный уровень развития).

ССУР – страны среднего уровня развития. Проходят начальные этапы создания индустриального комплекса (Индия и Египет).

Страны ОПЕК – деформированный односторонний индустриальный комплекс.

НИС – новые индустриальные страны характеризуются развивающимся индустриальным комплексом (Аргентина, Бразилия, Мексика).

К странам с переходной экономикой относятся бывшие страны «социалистического лагеря». Особое положение занимает Китай. По статистическим документам ООН, Китай относится к группе развивающихся стран (по критерию ВВП на душу населения (см. табл. 2.1), с другой стороны – современный Китай преобразует плановую экономику в рыночном направлении. По этой причине в разных литературных источниках КНР относят либо к развивающимся странам, либо к странам с переходной экономикой.

Большинство стран этой группы проводят системные реформы в экономике, т. е. меняют тип социально-экономической системы.

Различают две модели системных преобразований:

1. Радикальные реформы – «шоковая терапия», направленная на быстрое создание односекторной экономики.
2. Длительные преобразования в условиях двухсекторной экономики (государственный и частный секторы).

### **2.3. Интернационализация хозяйственной жизни и ее формы**

Интернационализация – процесс взаимодействия национальных экономик. Современный этап интернационализации – глобализация.

Выделяют две формы взаимодействия национальных экономик на современном этапе:

1. Интеграционная – объединение экономик соседних стран в единый хозяйственный комплекс. Проявляется в производственной кооперации, росте товарооборота, свободном движении капитала и рабочей силы, координации налоговой и таможенной сфер (ЕС, Союз Республики Беларусь и Российской Федерации, НАФТА, АТЭС и др.).
2. Транснациональная – создание межнациональных производственных комплексов; ТНК – международные фирмы, имеющие свои подразделения в 2-х и более странах.

В современном мире более 200 тыс. ТНК, которые обеспечивают до 80 % внедрений новых технологий. На долю ТНК приходится 25 % мирового ВВП и 30 % международной торговли.

ТНК выходят за рамки национальных границ, для них внутренние и внешние рынки являются сегментами единого мирового хозяйства.

Одной из негативных сторон ТНК является недостаточная работа правовой базы, регулирующей их деятельность. Свободное движение капитала между странами ослабляет возможности

государственного воздействия на национальную экономику. Например, если значительная часть произведенной продукции принадлежит иностранному капиталу и вывозится из страны, то воздействие государства на совокупный спрос оказывается неэффективным.

Деятельность ТНК превращает мировое хозяйство в единый рынок капитала, товаров и рабочей силы.

**Темы рефератов:**

1. Признаки современного мирового хозяйства.
2. Группа развитых стран в структуре мирового хозяйства.
3. Группа развивающихся стран в структуре мирового хозяйства.
4. Общие признаки и позиции в структуре мирового хозяйства стран с переходной экономикой.

**Тестовые задания:**

**Задание 2.1.** В группу развитых стран входят:

- а) Латвия, Эстония;
- б) Индонезия, ЮАР;
- в) Индия, Китай.

**Задание 2.2.** Какая из нижеперечисленных функций не выполняется международным рынком:

- а) оптимизирующая;
- б) фискальная;
- в) saniрующая.

**Задание 2.3.** Оценить ВВП на душу населения с учетом ППС в стране X, если курс доллара США в стране X  $1 \text{ USD} = 30 \text{ ден. ед.}$ , наборы товаров оцениваются (см. табл. 2.2):

Таблица 2.2

Исходные данные по задаче

Страны \ Виды товаров	В США млн USD	В стране X млн ден. ед.
Потребительские товары	2	30
Инвестиционные товары	4	50
Строительные объекты	4	70

ВВП в стране X 50 млрд USD, численность населения 10 млн человек. Варианты ответов:

- а) 10000USD;
- б) 5000USD;
- в) 2000USD.



## Тема 3. МЕЖДУНАРОДНОЕ РАЗДЕЛЕНИЕ ФАКТОРОВ ПРОИЗВОДСТВА

---

3.1. Факторы производства и международное разделение труда.

3.2. Открытая экономика.

---

### 3.1. Факторы производства и международное разделение труда

В современном понимании фактор производства – причина, движущая сила производства, определяющая его характер. По мере становления и развития мирового хозяйства изменились и факторы производства.

В рамках теории трудовой стоимости единственным источником богатства рассматривается труд. Затем появилась теория трех факторов Ж. Б. Сэя, в которой выделялись факторы: труд, земля, капитал.

В начале XX в. появилась теория факторных пропорций Хекшера – Олина. Ее авторы исходили из различной наделенности стран трудом и капиталом (земля рассматривалась как немобильный фактор).

Основные положения теории факторных пропорций:

- избыток факторов в стране делает их дешевыми;
- продукция – результат комбинации факторов;
- дешевый товар внутри страны тот, в производстве которого преобладают избыточные факторы;
- товары, созданные избыточными факторами, приобретают сравнительные преимущества на внешнем рынке, поэтому экспортируются.

Все положения теории Хекшера – Олина на первый взгляд очевидны. Американский экономист российского происхождения Василий Леонтьев исследовал внешнюю торговлю США в 40-х, 50-х и 60-х гг. Оказалось, что Штаты со сравнительно дешевым капиталом и дорогой рабочей силой участвуют в международной торговле не по теории Хекшера – Олина.

Капитал больше импортировался, чем экспортировался, в экспорте преобладала трудоемкая, а не капиталоемкая продукция. Явление получило название «парадокс Леонтьева». Это предположение от прямолинейного восприятия теории факторных пропорций (очередное доказательство, что очевидность в экономике не всегда является истиной).

Современная наука выделяет две группы факторов производства:

1. Труд, предпринимательские способности, технологии (личный фактор).

## 2. Земля, капитал (вещественный фактор).

Труд – процесс взаимодействия человека с природой, направленный на ее преобразование с целью удовлетворения потребностей.

Предпринимательские способности – эффективное соединение в единый процесс ресурсов земли, труда, капитала.

Технологии – научные методы в достижении практических целей.

Земля – все природные ресурсы, используемые человеком в его хозяйственной деятельности.

Капитал – накопленный запас средств производства и денег для создания благ и услуг.

Цена фактора – результат взаимодействия спроса и предложения. Цена труда – заработная плата. Цена капитала – банковский процент и так далее.

Труд развивается в форме общественного разделения (ОРТ). Его высшая форма – международное разделение труда, специализация стран на производстве отдельных видов товаров и услуг сверх национального спроса.

Международное разделение труда предполагает его кооперацию, т. е. наличие устойчивых производственных связей между странами.

Методы международной кооперации:

1. Осуществление совместных программ (например, строительство олимпийских объектов).

2. Договорная специализация: устойчивые производственные связи, которые предотвращают дублирование и смягчают конкуренцию.

3. Создание совместных предприятий для решения проблем инвестирования и рынков сбыта.

В условиях высшей формы ОРТ к национальным факторам производства (труд, земля, капитал и т. д.) добавляется «внешний фактор». Понятие «внешний фактор» объединяет совокупное влияние внешней торговли, международного движения капитала, интеграционных процессов на экономики отдельных стран.

## 3.2. Открытая экономика

Под влиянием внешнего фактора во второй половине XX в. возникло новое явление – страны с открытой экономикой, развитие которых:

- во-первых, совпадает с общемировыми тенденциями;
- во-вторых, в значительной степени определяется внешней торговлей.

Вышеперечисленные критерии являются качественными критериями открытости экономики. Количественным критерием открытости экономики является величина экспортно-импортной квоты.

$$K_{э-и} = \frac{Э+И}{ВВП} \cdot 100 \%, \quad (3.1)$$

где  $K_{э-и}$  – экспортно-импортная квота; э – экспорт; и – импорт.

Если  $K_{э-и} \geq 25 \%$ , то влияние внешнего фактора на экономику страны считается значительным, а сама экономика признается открытой.

В Республике Беларусь  $K_{э-и} > 100 \%$ , но поскольку по первому качественному критерию в Республике Беларусь процессы в национальной экономике не всегда совпадают с мировыми тенденциями (например, из-за особенностей фондового рынка), то Беларусь можно определить как открытую экономику с элементами закрытости.

В США  $K_{э-и} \approx 25 \%$ .

По оценкам экономистов Гарвардского университета, страны с открытой экономикой имеют в 5 раз выше темпы роста ВВП, чем страны с закрытой, самодостаточной экономикой.

**Признаки открытости экономики:**

- средняя ставка таможенного тарифа на импорт примерно 6 %;
- минимум или отсутствие ограничений на использование, ввоз и вывоз валюты;
- отсутствие ограничений по размерам иностранного капитала;
- упрощенные процедуры создания совместных и иностранных предприятий на территории страны.

**Темы рефератов:**

1. Внешний фактор развития и концепции «открытой экономики».
2. Анализ открытости экономики Республики Беларусь (по критериям и признакам).

**Тестовые задания:**

**Задание 3.1.** Внешнеторговая квота – это:

- а) доля страны в мировом производстве определенного товара;
- б) внешнеторговый оборот, выраженный в процентах к ВВП;
- в) величина экспорта, выраженная в процентах к ВВП.

**Задание 3.2.** Экономика признается открытой, если экспортно-импортная квота:

- а)  $\geq 50 \%$ ;
- б)  $\geq 25 \%$ ;
- в)  $= 30 \%$ .

**Задание 3.3.** Внешний фактор развития экономики страны – это:

- а) внешняя политика страны;
- б) совокупное влияние внешней торговли, иностранных инвестиций, интеграционных процессов на экономику страны;
- в) внешнеторговая квота.

## Тема 4. МЕЖДУНАРОДНАЯ ТОРГОВЛЯ ТОВАРАМИ И УСЛУГАМИ

---

*4.1. Теории международной торговли.*

*4.2. Международная торговля и макроэкономическое равновесие.*

*4.3. Мультипликатор внешней торговли.*

*4.4. Торговая политика и ее виды.*

*4.5. Международная торговля услугами.*

---

### 4.1. Теории международной торговли

Первая попытка теоретического осмысления международной торговли была предпринята в рамках меркантилистской школы. Богатство отождествлялось с избытком товаров, который на внешнем рынке превращался в деньги (золото, серебро).

Для накопления в стране золота и серебра правительство должно, по мнению меркантилистов, стимулировать экспорт и ограничивать импорт.

Развитие международной торговли показало несостоятельность сдерживания импорта. На смену меркантилизму пришла концепция «абсолютных преимуществ» А. Смита. В рамках данной концепции предполагалось, что в стране есть один или несколько товаров с меньшими издержками, чем за рубежом. В производстве и обмене такими товарами страна располагает абсолютным преимуществом.

Для иллюстрации возьмем, например, экономику США и остальной мир. Предположив, что в США товар с абсолютным преимуществом (на единицу затрат выработка выше) – пшеница, а в остальном мире – сукно. США на единицу затрат получают 50 мешков пшеницы или 25 ярдов сукна. В остальном мире получают на единицу затрат 40 мешков пшеницы или 100 ярдов сукна (рис. 4.1). Один из вариантов взаимовыгодной торговли: 1 мешок пшеницы = 1 ярд сукна.

Если США полностью откажутся от производства сукна и будут производить только зерно (50) и продавать по цене за 1 мешок пшеницы = 1 ярд сукна, то внешний мир получит зерно на 1,5 ярда сукна дешевле собственного, а США продадут на 0,5 ярда сукна дороже, т. е. выгода взаимна.

Эффекты от международной торговли по принципу абсолютных преимуществ:

1. Страны получают более дешевые товары.
2. Расширяется граница производственных возможностей.
3. Повышаются реальные доходы населения.



Рис. 4.1. США до международной торговли

$S_0$  – структура потребления пшеницы и сукна в США до международной торговли.

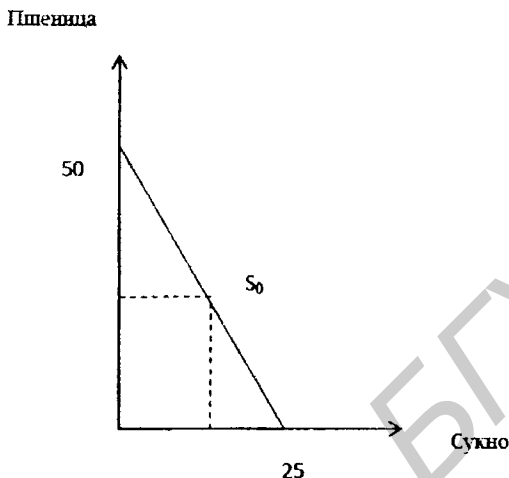

Рис. 4.2. Остальной мир до международной торговли

В США 1 мешок пшеницы = 0,5 ярда сукна (25/50).

В остальном мире 1 мешок пшеницы = 2,5 ярда сукна (100/40).

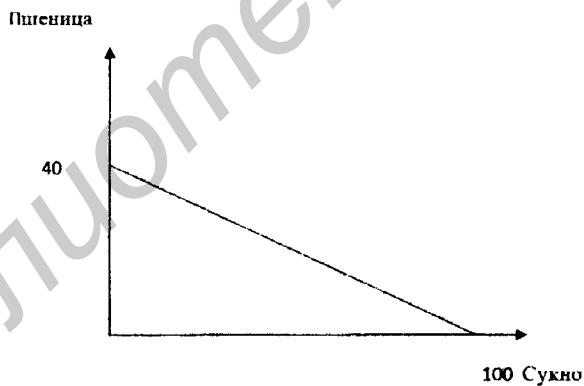

Рис. 4.3. США после международной торговли

Недостатком принципа абсолютных преимуществ является его неприменимость ко всем странам. Этот недостаток преодолевается теорией «сравнительных преимуществ» Д. Рикардо, который сформулировал более общий принцип взаимовыгодной торговли, включающий модель Смита как частный случай. При этом Рикардо исходил из следующих предпосылок:

1. Трудовая теория стоимости.
2. Свободная торговля.
3. Постоянные издержки производства.
4. Отсутствие технического прогресса.
5. Отсутствие транспортных расходов.

Согласно теории «сравнительных преимуществ» основанием для международной торговли может служить разница в относительных издержках между странами независимо от абсолютной величины этих издержек.

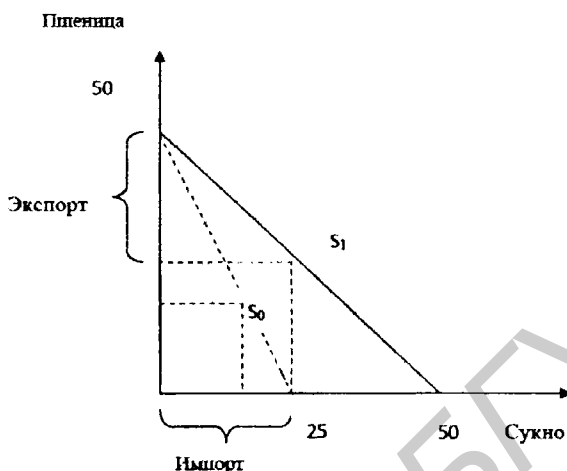
Принцип сравнительных преимуществ рассмотрим на примере торговли между Англией и Португалией.

Таблица 4.1

Торговля между Англией и Португалией

Страна \ Товар	Англия затраты времени на единицу товара	Португалия затраты времени на единицу товара
1 бочонок вина	3 рабочих дня	1 рабочий день
1 рулон сукна	4 рабочих дня	2 рабочих дня

У Англии нет абсолютных преимуществ ни по сукну, ни по вину.

Сравнительные издержки по сукну:

- в Англии – 4/3 (при производстве одного рулона сукна в Англии отказываются от 4/3 бочонка вина);
- в Португалии – 2/1 (при производстве одного рулона сукна в Португалии отказываются от 2-х бочонков вина).

$$СИ_C^A < СИ_C^П, \quad (4.1)$$

где  $СИ_C^A$  – сравнительные издержки Англии по сукну;  $СИ_C^П$  – сравнительные издержки Португалии по сукну.

Сравнительные издержки по вину:

- в Англии – 3/4 (при производстве одного бочонка вина в Англии отказываются от 3/4 рулона сукна);
- в Португалии – 1/2 (при производстве одного бочонка вина в Португалии отказываются от 1/2 рулона сукна).

$$СИ_B^A > СИ_B^П, \quad (4.2)$$

$СИ_B^A$  – сравнительные издержки Англии по вину;  $СИ_B^П$  – сравнительные издержки Португалии по вину.

Сравнительные издержки по сукну ниже в Англии, а по вину – в Португалии, т. е. эффективность производства сукна в национальной экономике выше в Англии, а вина в Португалии. Англия может вывозить сукно в Португалию. Формализуем эти положения:

$A_1, A_2$  – абсолютные величины издержек на производство 1-го и 2-го товаров в рамках национальной экономики.

$A_1', A_2'$  – соответственно абсолютные величины издержек за рубежом.

$A_1/A_2$  – относительные издержки на производство 1-го товара внутри страны.

$A_1'/A_2'$  – относительные издержки на производство 1-го товара за рубежом.

$(A_1/A_2) < (A_1'/A_2')$  – основание для экспорта 1-го товара за рубеж.

## 4.2. Международная торговля и макроэкономическое равновесие

Два встречных потока товаров (экспорт и импорт) образуют международную торговлю.

*Экспорт* – вывоз товара за границу с целью продажи, определяется величиной избыточного предложения.

*Импорт* – ввоз товара из-за границы, определяется величиной избыточного спроса.

Сумма экспорта и импорта образует внешнеторговый оборот.

Разность экспорта и импорта – внешнеторговое сальдо.

На макроуровне экспорт и импорт являются составными элементами баланса доходов и расходов страны (4.1), (4.2), (4.3).

$$\begin{array}{ccc} \text{Доходы} & & \text{Расходы} \\ \underbrace{\hspace{2cm}} & & \underbrace{\hspace{2cm}} \\ \text{ВНП} + m & = & C + G + I + x, \end{array} \quad (4.3)$$

где  $C$  – потребительские расходы;  $G$  – государственные расходы;  $I$  – инвестиционные расходы;  $x$  – экспорт;  $m$  – импорт.

$$\text{ВНП} = C + I + G + x - m, \quad (4.4)$$

где  $x - m = N_x$  – чистый экспорт.

$$\text{ВНП} = C + I + G + N_x. \quad (4.5)$$

Величина  $N_x$  может быть положительной, отрицательной или нулевой и соответственно стимулировать или сдерживать экономический рост.

Графическое изображение влияния чистого экспорта на равновесный уровень национального продукта получило название «Кейнсианский крест» (рис. 4.4).



Рис. 4.4. «Кейнсианский крест»

На графике изображена зависимость между равновесным уровнем национального производства и совокупными расходами общества.

$\text{ВНП}_0$  – равновесный объем для закрытой экономики.

$\text{ВНП}_1$  – равновесный объем при отрицательном чистом экспорте.

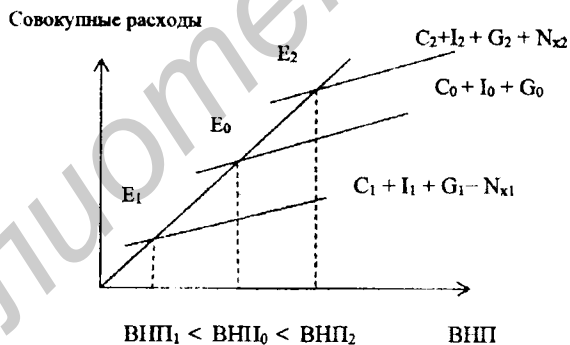
$\text{ВНП}_2$  – равновесный объем при положительном чистом экспорте.



Закрытой экономике соответствует более высокий равновесный ВВП, чем открытой экономике с отрицательным внешним воздействием. Закрытая экономика более стабильна, чем открытая при негативных внешних процессах.

### 4.3. Мультипликатор внешней торговли

Эффекты от экспорта и импорта для национальной экономики не однозначны. Для их оценки вводится понятие «предельная склонность к импорту» ( $K_m$ ), которое выражает функциональную зависимость между изменением импорта и изменением дохода (4.6).

$$K_m = \frac{\Delta m}{\Delta \text{ВВП}}, \quad (4.6)$$

где  $K_m$  – предельная склонность к импорту;  $\Delta m$  – изменения импорта;  $\Delta \text{ВВП}$  – изменение национального дохода, вызвавшее изменение импорта.

С учетом  $K_m$  предельная склонность к потреблению (4.7) примет вид<sup>5</sup>:

$$K_c = 1 - K_s - K_m, \quad (4.7)$$

где  $K_c$  – предельная склонность к потреблению;  $K_s$  – предельная склонность к сбережению.

С учетом предельных зависимостей ( $K_c$ ,  $K_s$ ,  $K_m$ ) изменение дохода ( $\Delta \text{ВВП}$ ) приравнивается к изменению государственных расходов плюс дополнительный спрос на национальный продукт, вызванный самим приращением дохода (4.8).

$$\begin{aligned} \Delta \text{ВВП} &= \Delta G + (1 - K_s - K_m) \times \Delta \text{ВВП}, & (4.8) \\ \Delta \text{ВВП} \times (1 - 1 + K_s + K_m) &= \Delta G, \\ \Delta \text{ВВП} \times (K_s + K_m) &= \Delta G, \end{aligned}$$

Мультипликатор примет вид (4.9):

$$\frac{\Delta \text{ВВП}}{\Delta G} = \frac{1}{K_s + K_m}, \quad (4.9)$$

Мультипликатор внешней торговли (импорта) (4.10):

$$\text{ПК}_{K_s + K_m} = \frac{1}{K_s + K_m}, \quad (4.10)$$

Мультипликатор экспорта (4.9):

<sup>5</sup> Линдерт, П. Х. Экономика мирохозяйственных связей / П. Х. Линдерт, пер. с англ. – М.: Прогресс, 1992. – С. 157–158.

$$m_{K_s} = \frac{1}{K_s}, \quad (4.11)$$

$$\frac{1}{K_s} > \frac{1}{K_s + K_m}, \quad (4.12)$$

Так как выполняется неравенство (4.12), то экспорт в большей степени увеличивает ВВП, чем импорт. Расчет прироста ВВП за счет прироста импорта (4.13) и прироста экспорта (4.14).

$$\Delta \text{ВВП}_\text{и} = m_{K_s + K_m} \times \Delta y, \quad (4.13)$$

$$\Delta \text{ВВП}_\text{э} = m_{K_s} \times \Delta x, \quad (4.14)$$

где  $\Delta x$ ,  $\Delta y$  – прирост экспорта и импорта.

Пример:

Предельная склонность к сбережению 1/4, предельная склонность к импорту 1/4, прирост экспорта 100 млн RUB, прирост импорта 100 млн RUB.

$$m_{K_s} = \frac{1}{K_s} = \frac{1}{1/4} = 4,$$

$$m_{K_s + K_m} = \frac{1}{K_s + K_m} = \frac{1}{\frac{1}{4} + \frac{1}{4}} = 2$$

$$\Delta \text{ВВП}_\text{э} = 4 \times 100 = 400 \text{ млн RUB};$$

$$\Delta \text{ВВП}_\text{и} = 2 \times 100 = 200 \text{ млн RUB}.$$

При равном приросте импорта и экспорта, равных предельной склонности к сбережению и предельной склонности к импорту прирост ВВП за счет экспорта превышает прирост ВВП за счет импорта.

#### 4.4. Торговая политика и ее виды

*Торговая политика* – принятые в стране правила осуществления и регулирования внешней торговли и платежей.

Различают две крайние (фритредерство, автаркия) формы и одну промежуточную (протекционизм) торговой политики.

*Фритредерство* – политика минимального государственного вмешательства во внешнюю торговлю. Базируется на таких элементах рыночного механизма, как конкуренция, колебание спроса и предложения относительно цены равновесия, а также на принципах абсолютных и относительных преимуществ. Основоположники: А. Смит, Д. Рикардо.

*Автаркия* – политика самодостаточности закрытой экономики (государство Бутан). Характерна для стран, у которых экспортно-импортная квота меньше 25 %.

*Протекционизм* – политика, направленная на сдерживание импорта и поощрение экспорта. Реализуется посредством высоких таможенных тарифов, а также через нетарифные ограничения импорта. Протекционизм сдерживает развитие внешней торговли. Теоретически этот вид торговой политики предложили меркантилисты.

Современная международная торговля, согласно уставу ООН, основывается на следующих принципах:

1. Равноправие.
2. Невмешательство во внутренние дела.
3. Неприменение силы или угрозы силы.
4. Сотрудничество.

В международной торговле на уровне отраслей применяются специальные принципы:

1. Принцип наибольшего благоприятствования
2. Принцип национального режима.
3. Принцип свободы транзита.
4. Принцип преференциального режима.
5. Принцип гласности внешнеторгового законодательства.
6. Принцип взаимной выгоды.

Принцип наибольшего благоприятствования реализуется в виде предоставления государствами друг другу РНБ (режима наибольшего благоприятствования) по сравнению с торговлей с третьими странами. РНБ может быть представлен в форме: «Таможенного союза», «Зоны свободной торговли».

Принцип национального режима применяется государством к иностранным юридическим и физическим лицам, товарам и услугам торгового режима аналогичного тому, который действует для отечественных юридических, физических лиц и т. д.

Принцип свободы транзита предполагает предоставление транзита по наиболее оптимальным направлениям, для всех стран, без препятствий.

Принцип преференциального режима состоит в предоставлении развивающимся странам преимуществ по доступу их товаров на рынки развитых стран. В настоящее время действует и для стран с переходной экономикой (например, для Республики Беларусь со стороны ЕС). Основной формой преференции являются тарифные льготы. Развитые страны должны воздерживаться от требований «взаимных преференций». А получатели преференций (страны бенефициарии) не должны допускать реэкспорта товаров из 3-х стран.

Принцип гласности внешнеторгового законодательства предусматривает, что акты внешнеторгового законодательства должны публиковаться в СМИ и не должны вступать в силу до их опубликования.

Принцип взаимной выгоды предполагает, что международная торговля осуществляется по принципу абсолютных и сравнительных преимуществ.

Существуют тарифные и нетарифные методы регулирования международной торговли.

Тарифное регулирование реализуется через:

1. Таможенные тарифы.
2. Квотную ренту.
3. Тарифную эскалацию.

*Тарифная эскалация* – повышение уровня таможенных пошлин по мере роста степени обработки товаров.

Пример тарифной эскалации рассмотрен в таблице 4.2.

Нетарифное регулирование производится в виде:

1. Квотирование (без тарифов).
2. Лицензирование.
3. «Добровольное» ограничение экспорта.
4. Административные барьеры.

Таблица 4.2

Импортные пошлины на сырье, полуфабрикаты, готовую продукцию

Страны	Степень обработки товара	Сырье, %	Полуфабрикаты, %	Готовая продукция, %
США		0,8	3,7	9,2
ЕЭС		2,1	5,3	9,1
Япония		0	8,5	12,4

*Таможенные тарифы* – система ставок, по которым взимается плата за провоз товаров через границу.

Таможенные тарифы и таможенные пошлины – синонимы.

Функции таможенных пошлин:

1. Фискальная – обеспечение поступления доходной части государственного бюджета.
2. Протекционистская – реализуется импортными пошлинам, улучшая конкурентоспособность отечественных производителей.
3. Балансировочная реализуется экспортными пошлинами.

Виды таможенных пошлин:

1. По способу взимания:

- адвалорные;
- специфические;
- смешанные.

Адвалорные начисляются в процентах от стоимости товара. (Например, в США действовал 25 % тариф от стоимости импортируемых грузовых автомобилей).

Специфические взимаются в виде определенной суммы с объема, веса или единицы товара (Например: в Республике Беларусь действует экспортная пошлина в размере 500 евро за 1000 кг необработанных шкур животных).

Смешанные совмещают вышеназванные виды. Например, в Республике Беларусь экспортная пошлина в размере 5 %, но не менее 6 евро на один кубометр материала из дуба.

2. По направлению движения товаров:

- экспортные;
- импортные;
- транзитные.

3. По величине ставки:

- максимальные (от 25–40 % – ограничительные; более 40 % – запретительные);
- преференциальные (льготные). Устанавливаются между двумя и более странами меньшей величины, чем в торговле с другими странами. Такие пошлины действуют в рамках зоны свободной торговли и таможенного союза.

#### 4.5. Международная торговля услугами

*Услуга* – полезная деятельность, направленная на удовлетворение потребностей человека, потребляющего услугу.

Особенности услуг:

- неосвязаемость (так как это процесс);
- неразрывность оказания услуги и ее потребления;
- невозможность хранения.

Различают материальные и чистые услуги.

Материальные услуги обеспечивают доведение продукции материальных отраслей до потребителя, входят в состав стоимости вещественного продукта.

Чистые услуги не входят в состав стоимости вещественных продуктов.

Экспорт услуг – оказание услуги иностранцу, даже если он находится на таможенной территории.

ВТО выделяет следующие виды услуг в международной торговле:

1. На первом месте транспортные услуги, на долю которых приходится 50 % от всех международных услуг. По стоимостному объему услуг лидирует морской транспорт.

2. Услуги связи (самая распространенная – GSM связь, ею пользуются 2,5 млрд человек из 200 стран. Ежегодно в мире производится 1 млрд сотовых телефонов).

3. Страховые услуги.

4. Финансовые.

5. Компьютерные (по числу пользователей Интернетом на первом месте США, на втором месте Китай, на третьем – Япония).

6. Лицензионные (выдача разрешений на определенную деятельность).

7. Культурные (образование, кино, театры).

8. Правительственные (обслуживание посольств, делегаций).

9. Туризм.

10. Деловые услуги (юридические услуги, реклама).

На развитые страны приходится 75 % мирового экспорта услуг, так как в ВВП развитых стран услуги занимают больше 50 % в ВВП.

Причины роста международной торговли услугами:

1. Действие закона о возвышении потребностей.

2. Гуманизация экономического роста.

3. Влияние научно-технического прогресса (появляются новые виды услуг).

В последние годы в платежном балансе Республики Беларусь сальдо по услугам положительное: экспорт больше импорта.

### ***Темы рефератов:***

1. Меркантилизм о значении международной торговли.

2. Методы и инструменты торговой политики.

### ***Тестовые задания:***

**Задание 4.1.** Наибольший равновесный объем ВВП достигается:

- а) в открытой экономике с положительным внешнеторговым сальдо;
- б) в открытой экономике с отрицательным внешнеторговым сальдо;
- в) в закрытой экономике.

**Задание 4.2.** Абсолютное преимущество в международной торговле основано:

- а) на качестве товаров;
- б) на количестве выпущенной продукции;
- в) на минимальных издержках.

**Задание 4.3.** Если предельная склонность к сбережению 0,3, а предельная склонность к импорту 0,1, то прирост импорта на 10 млн RUB вызовет прирост ВВП:

- а) на 25 млн RUB;
- б) на 40 млн RUB;
- в) не будет прироста ВВП.

**Задание 4.4.** Если Беларусь экспортирует в Россию мясо, а Россия в Беларусь – подсолнечное масло, то повышение мировой цены на мясо относительно цены на подсолнечное масло означает:

- а) увеличение выигрыша от внешней торговли Беларуси;
- б) изменение угла наклона линии торговых возможностей Беларуси;
- в) изменение угла наклона линии торговых возможностей России;
- г) все предыдущие ответы верны;
- д) верны только ответы а) и б).

**Задание 4.5.** Если предельная склонность к сбережению 0,1, предельная склонность к импорту 0,1, экспорт увеличился на 1 млн RUB и импорт возрос на 1 млн RUB, то прирост ВВП составит:

- а) 15 млн RUB;
- б) 10 млн RUB.

**Задание 4.6.** Политика страны на развитие импортозамещения относится к :

- а) протекционизму;
- б) фритредерству;
- в) автаркии;
- г) верны ответы а) и в).

**Задание 4.7.** Принцип преференциального режима предполагает:

- а) что развивающиеся страны не должны допускать реэкспорт товаров из третьих стран;
- б) взаимную выгоду всех участников;
- в) предоставление нерезидентам такого же режима в торговле, как и отечественным производителям.

## Тема 5. МЕЖДУНАРОДНАЯ МОБИЛЬНОСТЬ КАПИТАЛА

5.1. Понятие, формы, причины вывоза капитала.

5.2. Международные корпорации.

### 5.1. Понятие, формы, причины вывоза капитала

Движение капитала на международном уровне (вывоз капитала) – экспорт капитала в денежной или товарной форме с целью получения прибыли и политических выгод.

Функции международного инвестирования:

1. Модернизирующая (внедрение передовых технологий в производстве и менеджменте; подготовка кадров);
2. Интеграционная (вывоз капитала способствует экономической и политической интеграции);
3. Информационная (движение капитала между странами (ввоз/вывоз) информирует инвесторов о состоянии рыночной конъюнктуры).

По источникам капитала различают:

- частный капитал;
- государственный (официальный капитал).

Каждый из них вывозится в своих специфических формах (рис. 5.1).



Рис. 5.1. Формы вывоза капитала

В качестве иностранных инвесторов могут выступать:

- государство;
- международные организации;
- юридические лица;
- отдельные граждане.

Прямые инвестиции – приобретение длительного имущественного интереса иностранным инвестором.

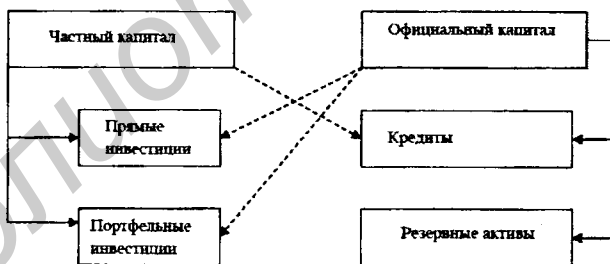

Методы прямого инвестирования:

- покупка полностью или частично активов действующих предприятий за рубежом;
- рефинансирование – часть прибыли предприятия, переведенная прямому инвестору и нераспределенная в качестве дивидендов;
- внутрикорпорационные переводы зарубежным филиалам и дочерним компаниям;
- строительство новых предприятий при наличии государственных льгот и стимулов (дешевые земельные участки, наличие развитой инфраструктуры, налоговые льготы, субсидии на создание новых рабочих мест).

Портфельные инвестиции – вложение капитала в иностранные ценные бумаги, не дающие инвестору права реального контроля над объектом инвестирования.

В 80-е гг. прямые инвестиции преобладали над портфельными. С 90-х гг. и по настоящее время – наоборот. В Республике Беларусь преобладают прямые инвестиции.

На практике прямые и портфельные инвестиции разграничить сложно, если инвестирование происходит через покупку ценных бумаг. В этом случае 10 %-й объем инвестирования в акционерный капитал принимается в качестве границы между прямыми и портфельными инвестициями.

Избыточные финансовые ресурсы преодолевают национальные границы, преследуя цели:

- максимизации прибыли;
- диверсификации рисков (уменьшения рисков за счет инвестиций в разные страны);
- защита денег от инфляции;
- получение спекулятивного дохода.

Мотивы вывоза капитала:

- дешевые факторы производства;
- наличие нужных поставщиков;
- освоение новых рынков сбыта;
- благоприятная налоговая среда;
- наличие юридических гарантий и политической стабильности;
- емкость рынка страны-импортера капитала.

## 5.2. Международные корпорации

Феномен международных корпораций возник в 70-е гг. XX в. Теоретическую основу международных корпораций составляет:

- во-первых, «эффект масштаба», т. е. экономия на издержках при увеличении объема выпуска (рис. 5.2), где LATC – долгосрочные средние общие издержки,  $V$  – объем выпуска продукции.

LATC



Рис. 5.2. График долгосрочных средних издержек

**Зона а** – положительный эффект масштаба. Находясь в этой зоне, фирма может увеличивать свои размеры.

**Зона б** – постоянный эффект масштаба. Находясь в этой зоне, фирме целесообразно создавать свои филиалы в других странах.

**Зона с** – отрицательный эффект масштаба. Фирма сокращает объем выпуска продукции, на освободившихся мощностях осваивается выпуск принципиально новой продукции (диверсификации);

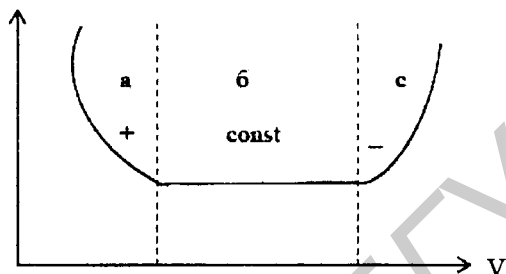
- во-вторых, технологическое превосходство: компании оставляют за собой контроль над передовыми технологиями.

Формы предприятий с иностранным капиталом:

- дочерние компании: инвестор владеет более 50 % капитала;
- совместные компании: инвестору принадлежат до 50 % капитала;
- филиал: полностью принадлежит иностранному инвестору.

По способу организации международные корпорации бывают:

- вертикального типа – филиалы за рубежом получают полуфабрикаты, комплектующие от материнской компании (или наоборот), т. е. материнская компания и ее филиалы представляют собой один технологический цикл.
- горизонтального типа – филиалы полностью дублируют деятельность материнской компании.

По принадлежности капитала:

- транснациональные (головная компания принадлежит капиталу одной страны);
- многонациональные (материнская компания принадлежит капиталу двух и более стран).

В современном мире преобладают ТНК. В первой десятке ТНК – американские и европейские корпорации.

Деятельность международных корпораций привела к транснационализации в банковской сфере. В первой десятке – японские транснациональные банки.

Одна треть международной торговли приходится на внутрикорпоративные поставки. Эти поставки идут по трансфертным ценам, которые отличаются от рыночных в 3–4 раза. Это делается в целях сокращения уплаты налогов и вывоза прибыли.

Последствия вывоза капитала для мира в целом:

- рост мирового производства;
- экспорт передовых технологий и методов организации производства;
- международное кредитование порождает внешнюю задолженность (долг стран с переходной экономикой примерно равен 220 млрд USD);
- ТНК способствует либерализации в сфере международных экономических отношений (миграции рабочей силы, инвестированию).

Деятельность ТНК создала проблемы их государственного регулирования. Принятые в 70–80-е гг. международные документы, регламентирующие деятельность ТНК, носят декларативный характер, т. е. не предусматривают санкций в отношении ТНК-нарушителей.

В целях регламентации деятельность ТНК необходимо:

- разработка международных стандартов и инструментов, способных обеспечить стабильность и открытость инвестиционной деятельности ТНК;
- совершенствование принципов взаимодействия между государствами;
- создание международной системы регулирования глобальной конкуренции.

### ***Темы рефератов:***

1. Портфельные зарубежные инвестиции.
2. Иностраный капитал в Республике Беларусь.

### ***Тестовые задания:***

*Задание 5.1.* Целью вывоза капитала является:

- а) освоение новых рынков сбыта;
- б) дешевые факторы производства;
- в) защита денег от инфляции.

*Задание 5.2.* Инвестиции считаются прямыми, если:

- а) инвестор приобрел 25 % акций предприятия;
- б) в качестве инвестора выступает правительство иностранного государства;
- в) в качестве инвестора выступает МВФ.

*Задание 5.3.* МТЗ, имеющий сборочные производства в 10 странах мира (Россия, Украина, Египет, Китай и т. д.), является ТНК:

- а) горизонтального типа;
- б) вертикального типа.

*Задание 5.4.* Открытие зарубежного филиала целесообразно, если долгосрочные средние издержки фирмы находятся в зоне:

- а) положительного эффекта масштаба;
- б) постоянного эффекта масштаба;
- в) отрицательного эффекта масштаба.

## Тема 6. СВОБОДНЫЕ ЭКОНОМИЧЕСКИЕ ЗОНЫ

---

---

6.1. Понятие и цели создания СЭЗ.

6.2. Виды СЭЗ. СЭЗ в Республике Беларусь.

---

---

### 6.1. Понятие и цели создания СЭЗ

Как общемировая тенденция свободные экономические зоны (СЭЗ) появились во второй половине XX в. В настоящее время в мире несколько тысяч таких образований. Согласно Киотской конвенции 1973 г., СЭЗ – внешнеторговый регион, в котором товары находятся за пределами таможенной территории.

В учебной литературе СЭЗ определяется как часть национального экономического пространства, в котором используется особая система льгот и стимулов, не применяемая в остальных частях страны. Глава администрации СЭЗ «Брест» Николай Кривецкий определил СЭЗ «как плацдарм для использования новых экономических отношений».

СЭЗ – противоречивая экономическая реальность. С одной стороны, функционирование СЭЗ означает либерализацию и активизацию внешнеэкономической деятельности страны. С другой стороны, образование СЭЗ означает, что страна не желает полностью открывать свою экономику иностранному капиталу и использует частичную локальную открытость в виде специальных зон.

Цели создания СЭЗ:

1. Рост объема производства.
2. Развитие мелкого и среднего бизнеса.
3. Выравнивание межрегиональных различий.
4. Повышение конкурентоспособности продукции.
5. Активизация внешнеэкономических связей.

Мировой опыт показывает, что подобные зоны успешно действуют на территориях, связанных с международными рынками, обладающих развитой инфраструктурой и промышленным потенциалом. Создание СЭЗ связывают с решением таких задач, как увеличение поступления валютных средств, рост занятости, внедрение новых методов хозяйствования.

Эффективность функционирования СЭЗ (рентабельность) оценивают через отношение вывозимого капитала из зоны к ввозимому (6.1).

$$P_{\text{СЭЗ}} = \frac{K_{\text{э}}}{K_{\text{и}}} \cdot 100\%, \quad (6.1)$$

где  $K_{\text{э}}$  – капитал экспортируемый;  $K_{\text{и}}$  – капитал инвестируемый.

## 6.2. Виды СЭЗ. СЭЗ в Республике Беларусь

Различают свободные экономические зоны: первого, второго и третьего поколения.

К первой группе относятся беспошлинные таможенные территории, на которых складировуют, упаковывают и незначительно обрабатывают транзитные товары, а также зоны свободной торговли (магазины дьюти фри).

Ко второму поколению относятся промышленно-производственные зоны. Они возникли в результате проникновения в зоны свободной торговли промышленного капитала, привлеченного налоговыми льготами.

К третьей группе относятся технико-внедренческие зоны, которые создаются вокруг крупных научных центров. В США эти зоны называются технопарками (более 100), в Японии – технополисами (20), в Китае – зонами высоких технологий (50).

Также выделяются сервисные зоны с льготами для финансовой деятельности (оффшорные), комплексные зоны (производство, финансы, коммуникация, туризм), международные СЭЗ («Туманган» – приграничная территория России, Кореи, Китая).

В Республике Беларусь деятельность СЭЗ определяется законом «О свободных экономических зонах» от 07.12.1998 № 213-3.

Льготы, применяемые в белорусских СЭЗ:

1. Ставка налога на прибыль составляет 50 % от ставки, установленной законодательством – 9 % (в Республике Беларусь – 18 %).
2. Прибыль освобождается от налогообложения сроком на 5 лет с момента ее объявления.
3. Отсутствие ввозных и вывозных пошлин для резидентов СЭЗ.

Как стать резидентом:

1. Пройти конкурсное рассмотрение на право регистрации.
2. Заключить с администрацией СЭЗ договор о предпринимательской деятельности.
3. Получить юридический адрес в пределах СЭЗ.

Предприятия, наиболее успешно работающие в зонах: «Санта-Бремор» (рыбная продукция), «Инко-Фуд» (мясная продукция), «Идеал» (шоколадная продукция) и др.

Зоны, функционирующие в Республике Беларусь: «Брест»; «Минск»; «Гомель-Ратон»; «Витебск»; «Могилев»; «Гродно-Инвест»; «Парк высоких технологий» и другие менее масштабные зоны.

В настоящее время рентабельно работают первая, вторая и седьмая зоны.

В целом СЭЗ в Республике Беларусь создают 2 % ВВП.

Для того чтобы зона успешно функционировала, первоначально должны быть затрачены бюджетные средства. По оценкам экспертов, для привлечения 1 USD иностранного капитала нужно изначально вложить 4 USD собственных, а создание нового рабочего места обходится в этих зонах в среднем в 5 тыс. USD.

**Темы рефератов:**

1. СЭЗ в развитых странах.
2. СЭЗ в развивающихся странах.
3. СЭЗ в Республике Беларусь.

**Тестовые задания:**

**Задание 6.1.** Чтобы СЭЗ успешно работала, необходимо:

- а) наличие дешевой рабочей силы;
- б) наличие полезных ископаемых;
- в) наличие развитой инфраструктуры и дешевой рабочей силы.

**Задание 6.2.** Свободная экономическая зона – это:

- а) часть территории страны, на которой отсутствует налогообложение;
- б) территория, на которой функционирует только иностранный капитал;
- в) территория, на которой действует система льгот и стимулов для отечественных и иностранных хозяйственных субъектов.

## Тема 7. МЕЖДУНАРОДНАЯ ПЕРЕДАЧА ТЕХНОЛОГИЙ

---

7.1. *Технология и формы ее международной передачи.*

7.2. *Модель технологического процесса Д. Хикса.*

---

### 7.1. Технология и формы ее международной передачи

На рубеже XX в. и XXI в. стало очевидным, что богатство страны, а также устойчивый экономический рост определяются инновационной сферой. Последняя включает в себя науку, наукоемкие отрасли и компании, мировые рынки технологий.

Международный рынок технологий – межгосударственное перемещение научно-технических достижений на коммерческой и безвозмездной основе. Материальной основой функционирования международного рынка технологий является специализация стран на научных разработках.

В современном мире можно выделить специализацию отдельных стран в области технологий: в США (согласно электронной базы данных «Изобретения стран мира» за 2010 г.) преимущественное патентование относилось к разделам G – «Физика» и H – «Электричество»; в Германии – к разделам B – «Различные технологические процессы» и H; в Японии – к разделам A – «Удовлетворение жизненных потребностей человека», B, G, H; в России – к разделам A, B, C – «Химия, металлургия», G, H; в Республике Беларусь – к разделам A, B, C, G и т. д.

*Технология* – совокупность научных методов достижения практических целей.

Существует два подхода для определения места технологии в производстве:

- 1) технология как способ увеличения производительности других факторов (труда, капитала);
- 2) технология как самостоятельный фактор производства, с одной стороны, влияет на условия международной торговли, с другой, сама является предметом международной торговли.

Различают технологии уникальные, прогрессивные, традиционные, морально устаревшие.

*Уникальные* – обеспечивают монопольное положение на рынке и возможность получения монопольной прибыли.

*Прогрессивные* – обладают технико-экономическими преимуществами перед существующими аналогичными технологиями.



*Традиционные* – существуют длительное время, обладают определенными элементами устойчивости (традиции в потреблении, гарантированный спрос, доступность в организации).

*Морально устаревшие* – производят продукцию, не соответствующую потребительскому спросу (частично/полностью).

Международная торговля технологиями реализуется на четырех видах рынков:

- 1) рынок патентов и лицензий;
- 2) рынок наукоемких товаров (в себестоимости более 3 % расходов на НИОКР);
- 3) рынок высокотехнологичного капитала;
- 4) рынок научно-технических специалистов.

Международные методы защиты технологий:

- патент;
- лицензия;
- копирайт;
- товарный знак.

*Патент* – свидетельство о монопольном праве на использование изобретения. Как правило, выдается на 15–20 лет. Действие патента ограничивается территорией, на которой он выдан. Предполагается периодическая уплата патентных пошлин.

*Лицензия* – разрешение, выдаваемое владельцем технологий, на ее использование за определенную плату в течение определенного времени.

*Копирайт* – право на воспроизведение информации.

*Товарный знак (марка)* – символ производителя, который не может быть использован без его разрешения другими производителями.

Формы передачи технологий:

- патентное соглашение (владелец патента уступает свои права покупателю);
- лицензионное соглашение;
- «ноу-хау» (предметом купли-продажи выступают незапатентованные технологические, экономические, административные сведения);
- инжиниринг – предоставление сведений, необходимых для приобретения, монтажа и использования новой техники. Охватывает комплекс мероприятий от технико-экономического обоснования, консультаций до гарантийного и послегарантийного обслуживания;
- межправительственные соглашения о промышленном, научно-техническом, инвестиционном сотрудничестве;

- к некоммерческим формам международной передачи технологий относятся выставки, научные конференции, научные публикации и др.

## 7.2. Модель технического прогресса Дж. Хикса

Непрерывный процесс обновления технологий под воздействием науки образует научно-технический прогресс (НТП).

Представитель английской экономико-математической школы Джон Хикс (лауреат нобелевской премии за теорию общего экономического равновесия и экономику благосостояния) предложил модель технического прогресса и рассмотрел влияние последнего на международную торговлю.

Основные положения модели:

- рассматриваются два фактора (труд (L), капитал (K));
- их относительная цена остается неизменной ( $w/r = \text{const}$ );
- три вида технического прогресса (нейтральный, трудосберегающий, капиталосберегающий).

*Нейтральный* ТП (рис. 7.1) основан на технологии, обеспечивающей одновременное равное повышение производительности обоих факторов (7.1). При данном типе ТП затраты факторов на производство товара сокращаются с уровня  $A_1$  до уровня  $A_2$ .

$$\frac{K_1}{L_1} = \frac{K_2}{L_2} = \frac{4}{4} = \frac{2}{2} = \text{const} \quad (7.1)$$



Рис. 7.1. Нейтральный ТП

*Трудосберегающий* ТП (рис. 7.2) имеет место, если рост производительности капитала опережает рост производительности труда. Количество капитала на единицу товара относительно труда растет  $K_2/L_2 = 3/1$ , а труда сокращается  $L_2/K_2 = 1/3$ . Общее количество капитала и труда сокращается, но при возросшей относительной роли K. Трудосберегающий технический прогресс делает отрасль

более капиталонасыщенной. Применим для индустриальных экономик с неблагоприятной возрастной структурой населения, а также для аграрных экономик в период индустриализации.

$$\frac{K_2}{L_2} = \frac{3}{1}$$

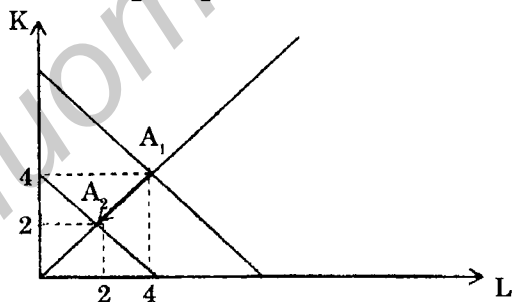

Рис. 7.2. Трудосберегающий ТП

Капиталосберегающий ТП (рис. 7.3) осуществляется в случае, когда рост производительности труда превышает рост производительности капитала. Основан на замещении капитала трудом. В результате количество труда на единицу товара в ситуации  $A_2$  относительно растет ( $L_2/K_2 = 3/1$ ), а капитала падает ( $K_2/L_2 = 1/3$ ). Общее количество труда и капитала сокращается, но при возросшей относительной роли труда. Реализуется, преимущественно, в постиндустриальных экономических системах (информационные технологии).

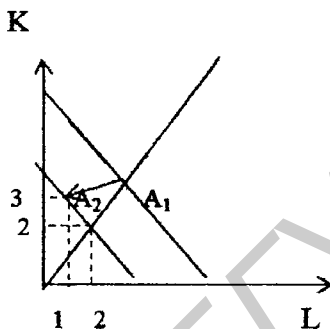

Рис. 7.3. Капиталосберегающий ТП

Рост производства под влиянием технического прогресса может оказать на международную торговлю нейтральное, положительное и отрицательное воздействие. Нейтральное воздействие на международную торговлю имеет место, когда торговля увеличивается теми же темпами, что и производство. Положительное влияние

имеет место, если международный товарооборот растет быстрее производства. Отрицательное влияние ТП на международную торговлю наблюдается в случае отставания динамики торговли от динамики производства.

Дж. Хикс также рассматривал влияние роста потребления на международную торговлю и совокупное влияние потребления и производства на международную торговлю.

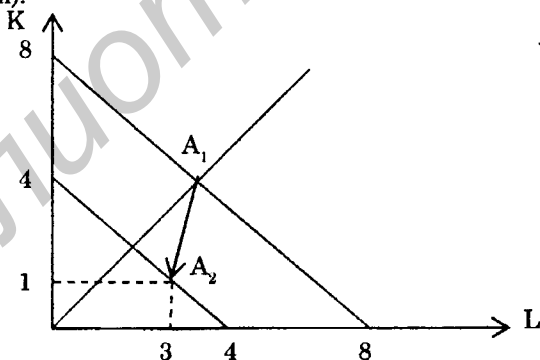
### ***Темы рефератов:***

1. Интеллектуальная собственность и особенности ее защиты (на примере нескольких стран).

2. Динамические модели технологических различий М. Познера и Р. Вернера.

### ***Тестовые задания:***

**Задание 7.1.** Какая из перечисленных форм передачи технологий относится к некоммерческим:

а) межправительственное соглашение о научно-техническом сотрудничестве;

б) соглашение между компаниями «Рено» и «Фольксваген» о совместной разработке автомобильного двигателя;

в) публикация в журнале о недорогом генераторе электроэнергии, использующем энергию ветра в форме воздушного змея

**Задание 7.2.** Индустриализация, осуществленная в СССР, представляла собой:

а) нейтральный технический прогресс;

б) трудосберегающий технический прогресс;

в) капиталосберегающий ТП.

**Задание 7.3.** Если в результате внедрения локальной сети в компании фонд заработной платы увеличился на 20 %, а основные и оборотные фонды уменьшились на 20 % в результате оптимизации внутрифирменного менеджмента, то:

а) о внедрении достижений НТП говорить нельзя, так как заработная плата не сократилась, а увеличилась;

б) имеет место нейтральный технический прогресс;

в) если снизились общие издержки на единицу продукции, то это капиталосберегающий технический прогресс.

## Тема 8. МЕЖДУНАРОДНАЯ МИГРАЦИЯ РАБОЧЕЙ СИЛЫ

8.1. Причины и экономические эффекты миграции рабочей силы.

8.2. Основные закономерности ММРС.

### 8.1. Причины и экономические эффекты миграции рабочей силы

Из всех перемещающихся на международном уровне объектов (товаров, капитала) самый уязвимый – человек, поскольку очень многим рискует.

Трудовые ресурсы, как и все другие, распределены между странами неравномерно (причина: различные темпы прироста населения) (табл. 8.1).

Таблица 8.1

Темпы прироста населения, %<sup>6</sup>

Регионы	Годы	1990–1995 гг. (по факту), %	2010–2015 гг. (прогноз), %
Развитые страны		0,4	0,18
Африка		2,8	2,5
Азия		1,7	1,4
Латинская Америка		1,8	1,18

Считается, что 2 % в год – это быстрый темп роста населения, при котором население удваивается каждые 35 лет.

В основе международной миграции рабочей силы заложено международное разделение труда. Разделение труда предполагает его кооперацию – устойчивый обмен между странами:

- в форме движения товаров;
- в форме перемещения самого труда.

Миграция рабочей силы (*labor force migration*) – переселение трудоспособного населения в другие страны на срок более года.

*Иммиграция* – въезд трудоспособного населения в страну.

*Эмиграция* – выезд из страны.

*Миграционное сальдо* – разность иммиграции и эмиграции.

Причины ММРС:

1. Избыток рабочей силы и как следствие низкая заработная плата.

<sup>6</sup> Составлено по материалам: Колесов, В. П. Международная экономика: учебник / В. П. Колесов, М. В. Кулаков. – М.: ИНФРА, 2008.

В Африке верхние границы уровня безработицы колеблются от 20 % до 50 %. В Европе из развитых стран самый большой уровень безработицы в Испании – 18 %, Германии – 17 %; в 2011 г. уровень безработицы снизился в Польше с 19 % до 9 %; этот показатель в США – 9 %, в Китае – 4 %.

2. Государственная поддержка миграции.

3. Неэкономические причины (религиозные, военные и др.).

Причины избытка рабочей силы:

1. Рост производительности труда.

В первой половине XIX в. увеличение производительности труда в аграрном секторе способствовало миграции крестьян.

Во второй половине XIX в. увеличение производительности труда в промышленности способствовало миграции рабочих.

2. Циклический характер рыночной экономики (миграция из стран с неблагоприятной рыночной конъюнктурой в страны с положительной динамикой ВВП).

3. Структурная безработица (избыток отдельных специалистов).

4. Чрезмерный приток мигрантов (вызывает дополнительные расходы на содержание и образование мигрантов).

5. Низкий уровень развития производительных сил, не способный обеспечить население рабочими местами.

Экономические эффекты от ММРС:

- возрастает совокупный объем мирового ВВП;
- приток валюты в страну, экспортирующую рабочую силу;
- решение проблемы занятости для экспортирующей страны;
- отток высококвалифицированных специалистов снижает экономический потенциал страны-экспортера;
- ММРС ведет к выравниванию уровней оплаты труда в различных странах. Механизм выравнивания заработной платы рассмотрен на рисунке 8.1.

Последствия от трудовой миграции для принимающих и экспортирующих стран рассмотрены в таблице 8.2

Таблица 8.2

**Последствия миграции РС  
для принимающих и экспортирующих стран**

Страны, принимающие рабочую силу	Страны, экспортирующие рабочую силу
«+» наниматели	«-» наниматели
«+» мигранты	«+» местные наемные работники
«-» местные наемные работники	«+» приток валюты

Общий экономический эффект от трудовой миграции положительный, так как растет мировой ВВП.



Рис. 8.1. Влияние миграции на уровень заработной платы

## 8.2. Основные закономерности ММРС

Центры миграции рабочей силы:

1. Традиционные (США, Канада, Австралия). На первом месте на планете по количеству мигрантов – США.
2. Западная Европа – 17 млн мигрантов, официально устанавливает барьеры для притока мигрантов.
3. Ближний Восток (приток дешевой рабочей силы в нефтедобывающие страны).
4. Новые индустриальные и развивающиеся страны: Южная Корея – в Азии; Аргентина, Мексика – в Латинской Америке; Нигерия, ЮАР – в Африке.
5. Россия – 12 млн мигрантов в 2010 г.

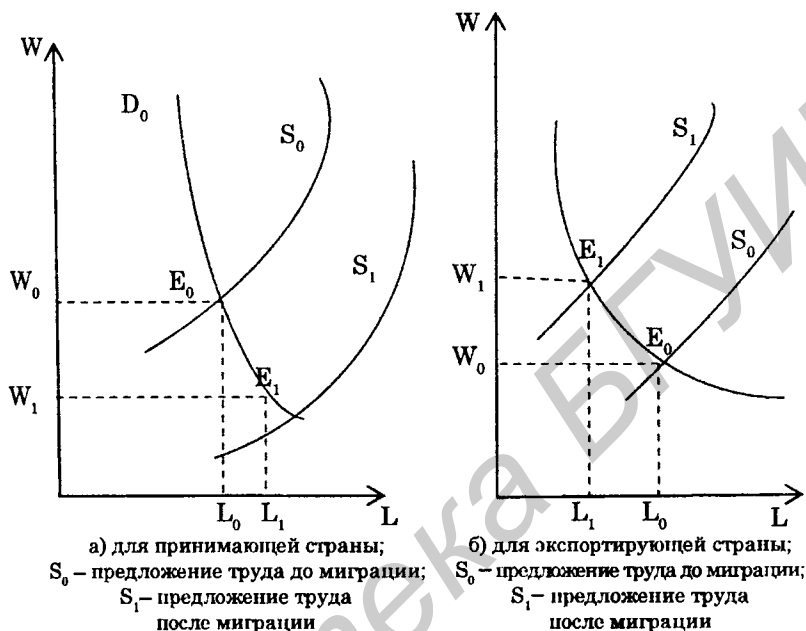
Закономерности ММРС:

1. Глобальный характер миграции, то есть охватывает все континенты (около 140 млн мигрантов по всему миру).
2. Наряду с миграцией в развитые страны осуществляется миграция народонаселения в развивающиеся страны (примерно 50 % ми-

грантов от общего уровня приходится на развитые страны, а вторая половина – на развивающиеся страны и с переходной экономикой).

3. Рост нелегальной миграции.

4. Увеличение среди иммигрантов высоко квалифицированных специалистов (США в результате «похищения умов» сэкономили в сфере образования 15 млрд долл.).

5. Активное вмешательство государств в отношении предпринимателей и иностранных работников.

В основе миграционной политики государства лежит принцип «селективного подхода»: суть принципа – беспрепятственный въезд желательных мигрантов и ограничения для всех остальных.

**Желательные мигранты:**

1. Работники, согласные на тяжелую, вредную работу за низкую заработную плату (подсобные, сезонные, строительные, муниципальные работники).

2. Специалисты для новых и перспективных отраслей (программисты, инженеры, банковские служащие).

3. Представители редких профессий (экономия на подготовке).

4. Специалисты с мировым именем.

5. Бизнесмены-инвесторы (в США и Канаде действуют специальные программы «инвестиционной иммиграции»).

6. Студенты.

Из Республики Беларусь на заработки ежегодно выезжают 10–12 тыс. человек, но въезжает ежегодно больше, поэтому сальдо положительное.

**Темы рефератов:**

1. Современные центры международной миграции.

2. Нелегальная миграция в современном мире.

**Тестовые задания:**

**Задание 8.1.** Суммарный эффект от международной миграции для мировой экономики:

а) положительный;

б) отрицательный;

в) нейтральный.

**Задание 8.2.** Приток трудовых мигрантов в страну:

а) повышает равновесный уровень заработной платы;

б) понижает равновесный уровень заработной платы;

в) не оказывает влияния на уровень заработной платы.

**Задание 8.3.** Миграционная политика принимающих государств опирается на принцип:

а) невмешательства;

б) «селективного подхода».



# Тема 9. МЕЖДУНАРОДНАЯ ЭКОНОМИЧЕСКАЯ ИНТЕГРАЦИЯ

9.1. Предпосылки, цели, последствия интеграции.

9.2. Уровни (этапы) интеграции.

## 9.1. Предпосылки, цели, последствия интеграции

Со второй половины XX в. международная экономическая интеграция (объединение государств в единую хозяйственную систему) стала общемировым явлением.

Предпосылки интеграции:

1. Сходство по уровню экономического развития интегрирующихся стран.

2. Общность экономических проблем (динамика ВВП, финансы, государственное регулирование).

3. «Эффект демонстрации» (положительные эффекты ЕС привлекают в это объединение новых членов).

4. «Эффект домино» – интеграция возводит барьеры для стран – неучастниц (опасность оказаться в числе стран-неучастниц привлекает к интеграции).

Цели интеграции:

1. Использование преимуществ экономики масштаба за счет расширения размеров рынка.

2. Создание благоприятной внешнеполитической среды (взаимопонимание и стабильность).

3. Содействие структурной перестройке, передача опыта рыночных реформ.

По оценкам канадского экономиста Дж. Вайнера существуют статические и динамические эффекты интеграции.

Статические эффекты:

• **«эффект создания торговли»** – переориентация местных потребителей с менее эффективного местного поставщика на более эффективного внешнего;

• **«эффект отклонения торговли»** имеет место, если иностранный поставщик дешевой продукции не участвует в интеграции.

Динамические эффекты:

• усиление конкуренции, которая сдерживает увеличение цен;

• увеличение объема производства;

• сокращение издержек.

Динамические эффекты проявляются на более поздних стадиях функционирования интеграционного объединения.

По оценкам современных российских и белорусских авторов реализация международной экономической интеграции способствует:

- 1) расширению емкости внутренних рынков, что ведет к росту совокупного ВВП объединения;
- 2) увеличению покупательной способности населения параллельно снижению цен (рис. 9.1):

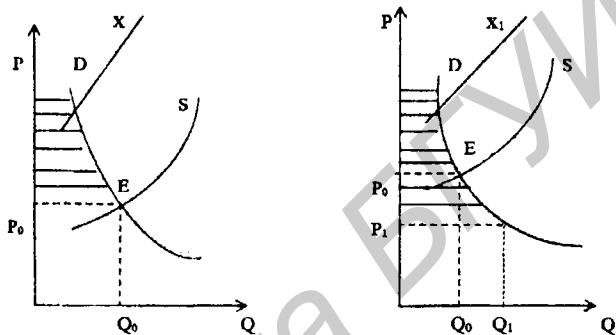

а) излишек потребителя до интеграции (x)

б) излишек потребителя после интеграции (x)

**Рис. 9.1. Влияние интеграции на покупательную способность населения**

$P_1$  – цена на дешевый импорт.

- 3) повышению эффективности и конкурентоспособности производства;
- 4) реализации «эффекта масштаба» за счет специализации и экономии на издержках;
- 5) созданию более эффективной структуры производства за счет конкурентных преимуществ каждой страны-участницы;
- 6) расширению инвестиционных возможностей за счет свободного перемещения факторов производства;
- 7) обеспечению стабилизации макропроцессов в объединениях, создавая условия для развития региона.

Издержки интеграции:

1. Сокращение бюджетных поступлений в результате отмены пошлин внутри союза.
2. Возможно неравномерное распределение преимуществ от интеграции между участниками. Более крупные государства получают больше преимуществ, чем страны меньших размеров. Принцип справедливости (пропорциональности) в данном

случае реализуется, во-первых, через взаимовыгодные формы сотрудничества, во-вторых, через предоставление облегченного доступа товаров на рынки крупных государств из небольших государств.

3. Дешевый импорт ухудшает положение отечественных производителей (рис. 9.2.).



Рис. 9.2. Влияние интеграции на положение отечественных производителей

$P_1$  – цена на дешевый импорт.

## 9.2. Уровни (этапы) интеграции

В современном мире несколько десятков интеграционных объединений. Степень развития интеграции в них различная. Каждое такое интеграционное объединение представляет собой определенное объединение представляет собой определенный уровень интеграции.

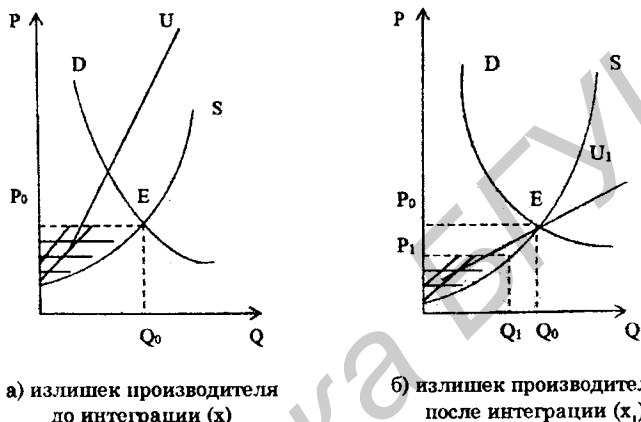
Первый уровень интеграции – преференциальные торговые соглашения (преференция – это льгота).

Предоставление режима благоприятствования для стран-участниц и отсутствие такого режима для третьих стран. Тарифы хотя и сокращаются, но все же сохраняются.

Пример: соглашение 1994 г. «О сотрудничестве и партнерстве между ЕС (с одной стороны) и Республикой Беларусь, Российской Федерацией, Казахстаном, Украиной (с другой)».

Второй уровень – зоны свободной торговли – отмена тарифных и нетарифных барьеров внутри зоны при сохранении их в отношении третьих стран.

Пример:

1. Европейская ассоциация свободной торговли 1960 г. (ЕАСТ).
2. Балтийская зона свободной торговли (с 1993 г. в нее входят Латвия и Литва).
3. Североамериканская ассоциация свободной торговли (НАФТА).

Третий уровень – таможенный союз. В рамках ТС отсутствуют таможенные тарифы, проводится единая таможенная политика в отношении третьих стран. Пример: Таможенный союз России, Республики Беларусь, Казахстана. До создания Таможенного союза интеграционные процессы на постсоветском пространстве замедлялись. Многие принятые соглашения не реализовывались (до 90 % соглашений, принятых в рамках СНГ не реализованы). В результате происходил фактический возврат к начальным формам интеграции. Пример: в рамках союза Республики Беларусь и Российской Федерации в 2005 г. был принят, но так и не реализован, переход на единую валюту.

Причины сдерживания интеграционных процессов на постсоветском пространстве:

1. Несовпадение геополитических интересов участников интеграции.
2. Различия хозяйственных механизмов.
3. Усиление протекционизма в условиях мирового финансового кризиса.

Четвертый уровень – общий рынок (каждый последующий этап содержит в себе предыдущий). Свобода передвижения не только товаров и услуг, но и факторов производства (капитала и рабочей силы). Движение факторов требует усиленной межгосударственной координации, для этого создаются постоянно действующие органы. Три таких рынка действуют в Латинской Америке (Андский, Латиноамериканский, Общий рынок Южного Конуса). Пример: союз Республики Беларусь и Российской Федерации 1999 г.

Пятый уровень интеграции – экономический союз. Это самый высокий уровень интеграции независимых стран. Для этого уровня характерны:

- Свобода движения товаров и факторов производства;
- Единая валюта;
- Координация макроэкономической политики;
- Унификация законодательства.

Часть государственного суверенитета переходит к наднациональным органам. Например, ЕЭВС, Союз Беларуси и России.

**Темы рефератов:**

1. Интеграционные перспективы Таможенного союза.
2. Проблемы и перспективы Еврзоны.

**Тестовые задания:**

**Задание 9.1.** Таможенный союз России, Казахстана и Республики Беларусь – это:

- а) первый уровень интеграции;
- б) второй уровень интеграции;
- в) третий уровень интеграции.

**Задание 9.2.** Импорт подсолнечного масла в Республику Беларусь из России и Украины при наличии собственного производства на юге страны способствует:

- а) увеличению излишка потребителя, сдерживает рост цен;
- б) снижению излишка потребителя, провоцирует рост цен.

**Задание 9.3.** Импорт обуви из России, Италии и т. д. в Республику Беларусь способствует:

- а) увеличению излишка производителя, провоцирует рост цены на обувь;
- б) уменьшению излишка производителя, сдерживает рост цены на обувь.

# Тема 10. МЕЖДУНАРОДНЫЕ ВАЛЮТНО-ФИНАНСОВЫЕ ОТНОШЕНИЯ

- 
- 10.1. Особенности международных финансов и их структура.
  - 10.2. Понятие, функции и участники валютного рынка.
  - 10.3. Валюта и валютный курс.
  - 10.4. Теории валютного курса.
  - 10.5. Международные финансовые организации.
- 

## 10.1. Особенности международных финансов и их структура

Первоначально международные финансы попадали в сферу интересов узкого круга политиков и финансистов. В современных условиях (в условиях глобализации) международные финансы затрагивают интересы значительной части населения: от инвесторов до пенсионеров (например, приобретение валюты для туристической поездки).

Особенности международных финансов:

1. Прибыль как очевидная цель предпринимательства в международных финансах опосредуется не только экономическими, но и политическими рисками. Приходится учитывать степень политической близости государств и оценивать возможные политические изменения.

2. Контроль мирового рынка капитала со стороны спекулянтов сдерживает конкуренцию, провоцирует нестабильность и финансовые кризисы. В ноябре 2010 г. в ЕС разработан механизм контроля над краткосрочными финансовыми обязательствами.

3. Международные финансы усложняются наличием множества национальных валют<sup>7</sup>.

Наличие множества национальных валют усложняет международные финансы как на микро-, так и на макро- уровнях. На микроуровне в национальной экономике конъюнктура рынка фиксирует уровень цены на определенный товар в определенный момент времени в национальной валюте (рис. 10.1).

На международном микроуровне происходит колебание цены товара во времени ( $t$ ), при этом, сколько валют столько и колебаний цены ( $P_t$ ) товара А. 1, 2, 3 – динамики цены товара А в каждой из трех стран (рис. 10.2).

---

<sup>7</sup> Линдерт, П. Х. Экономика мирохозяйственных связей / П. Х. Линдерт; пер. с англ. – М.: Прогресс, 1992. – С. 274–275.

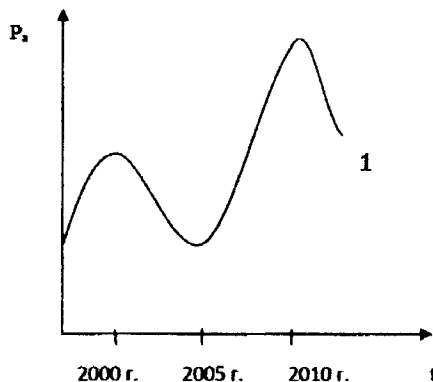

*Рис. 10.1. Колебание цены ( $P_a$ ) товара А на национальном уровне*

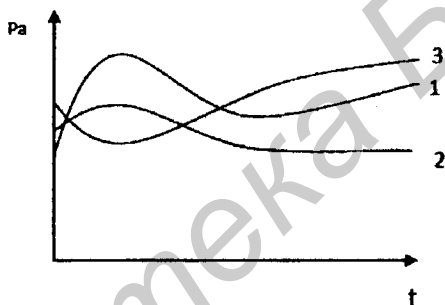

*Рис. 10.2. Колебание цены товара А на международном уровне*

На макроуровне в национальной экономике денежная масса (ДМ) соотносится с товарами (Т), с ценными бумагами (ЦБ) и трудом ( $T_p$ ).

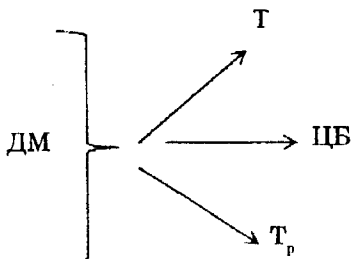

*Рис. 10.3. Схема соотношения денежной массы с товарами, ценными бумагами и трудом в национальной экономике*

На международном макроуровне функционируют суммарные национальные денежные массы, участвующие в международных

расчетах ( $\Sigma ДМ_i$ ) с одной стороны и суммарная международная торговля товарами ( $\Sigma T_i$ ), ценными бумагами ( $\Sigma ЦБ_i$ ) и рабочей силой ( $\Sigma Tr_i$ ), с другой стороны.



Рис. 10.4. Схема соотношения денежной массы с товарами, ценными бумагами и трудом в мировой экономике

Международные финансы рассматриваются в широком и узком смысле.

В широком смысле финансовые ресурсы мира – совокупность финансовых ресурсов всех стран, международных организаций и международных финансовых центров. В узком смысле финансовые ресурсы мира функционируют в отношениях между резидентами и нерезидентами страны.

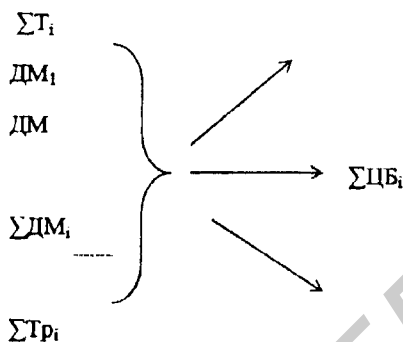

Рис. 10.5. Структура финансовых ресурсов мира

Деривативы – ценные бумаги, фиксирующие операцию с другими (более простыми) ценными бумагами (табл. 10.5).

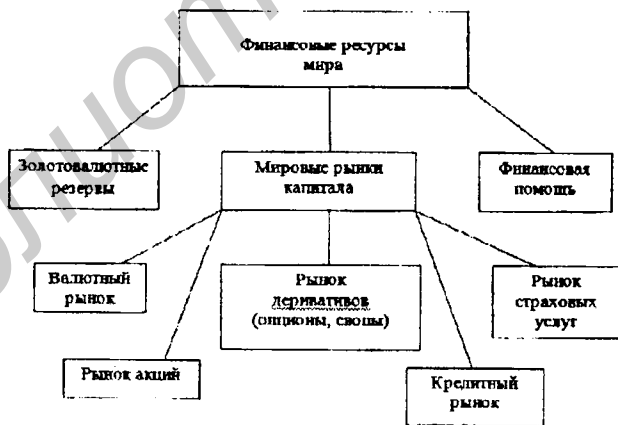

Золотовалютные резервы (ЗВР) – финансовые активы, находящиеся в распоряжении центральных банков и правительств.

ЗВР состоят из:

- активов в иностранной валюте (3/4 ЗВР): наличная валюта, депозиты, иностранные ценные бумаги;
- золота в слитках;
- специальных прав заимствования. SDR – расчетная единица внутри международного валютного фонда. Всего SDR 21,4 млрд;
- резервной позиции страны в МВФ (международном валютном фонде).

Государственные ЗВР вместе с резервными активами международных финансовых организаций образуют мировые золотовалютные резервы. В конце 90-х гг. ЗВР мира оценивались в 1,7 трлн USD. На первом месте была Япония – 225 млрд USD, на втором Китай – 140 млрд USD. На 2010 г.: на первом месте Китай – 1,5 трлн USD, на втором Япония – 954 млрд USD, на третьем Россия – 476 млрд USD.

Общепризнанный минимум ЗВР – трехмесячный объем импорта товаров и услуг. На октябрь 2010 года в Республике Беларусь ЗВР = 6 485,2 млн USD. Объем импорта с января по октябрь 25,2 млрд USD (2,5 млрд USD в месяц).

Функции ЗВР:

1. Средства международных расчетов государства.
2. Средства стабилизации курса национальной валюты.
3. Средства регулирования платежного баланса.

Финансовая помощь в отличие от коммерческих кредитов предполагает часть платежей, которые недополучит кредитор.

Эта недополученная сумма называется грант-элементом, который вычисляется следующим образом (10.1):

$$E_{gr} = \left( 1 - \sum_{i=1}^t \frac{B_i}{A \cdot (1+a)^i} \right) \cdot 100 \% , \quad (10.1)$$

где  $E_{gr}$  – грант-элемент;  $B_i$  – платежи в счет погашения долга в  $i$ -м году;  $A$  – объем представленного займа;  $a$  – процентная ставка коммерческих банков;  $t$  – срок займа.

К финансовой помощи относят те займы, в которых грант-элемент больше или равен 25 %. Стопроцентные безвозвратные займы называются грантами (т. е. полностью грант).

Задача: международный валютный фонд открыл кредитную линию на 5 млн USD на 2 года в стране М. Банковский процент равен 5 %. Через 2 года фонд получил 4,7 млн USD. Оцените величину грант-элемента. Решение:

$$E_{gr} = \left(1 - \sum_1^2 \frac{4,7}{5 \cdot (1+0,05)^2}\right) \cdot 100\% = 14,7\%$$

В данном случае речь идет о кредите с частичным невозвратом средств.

Интернационализация производства приводит к необходимости международного кредитования.

Международный кредит – это форма движения ссудного капитала, которая отражается в платежных балансах стран-участниц кредитных отношений.

Условия предоставления международного кредита, помимо общих принципов кредитования, могут предполагать экономические, политические и социальные обязательства со стороны страны-заемщика.

Общие принципы кредитования (на внутреннем и внешнем рынках):

- а) возвратность;
- б) платность (с особенностями при финансовой помощи);
- в) срочность;
- г) обеспеченность (гарантии возврата);
- д) целевой характер кредита.

Функции современного международного кредита:

1. Оптимизирует использование ссудного капитала перераспределение из менее эффективного региона в более эффективный.
2. Ускоряет кругооборот промышленного капитала с помощью IT-технологий в банковской сфере.
3. Оказывает финансовую помощь странам с макроэкономическими проблемами.
4. Содействует экономическому росту при недостаточности внутренних инвестиций.

Рынки краткосрочных и долгосрочных ценных бумаг образуют мировой фондовый рынок (рынок еврооблигаций, евроакций и т. д.). Через банки Англии и Германии белорусское правительство размещает государственные облигации на европейском рынке.

На еврокредитном рынке различают ставки спроса по краткосрочным операциям (на Лондонской бирже-либид) и ставки предложения по краткосрочным операциям – либор. На бирже во Франкфурте, соответственно, фибид и фибор, т. е. первая буква в названии ставки определяется первой буквой соответствующего города.

Ставка рефинансирования – ставка, по которой Центральные банки кредитуют коммерческие банки. В Республике Беларусь в 2011 г. учетная ставка поднялась до 40 % в декабре, а в ЦБ Англии с ноября 2008 г. по ноябрь 2009 г. снизилась с 3 % до 0,5 %.

## 10.2. Понятие, функции и участники валютного рынка

Валютный рынок, в широком смысле, – это платежи за товары и услуги, кредиты, зарубежные инвестиции, операции с ценными бумагами, платежи в международные организации.

В узком смысле валютный рынок – финансовые центры по купле-продаже валют на основе спроса и предложения. В современном мире таких центров около 30. Европейские центры: Лондон, Париж, Милан, Франкфурт-на-Майне и др.; Северо-Американские: Нью-Йорк, Чикаго, Лос-Анджелес; Азиатские: Токио, Гонконг, Сингапур, Бахрейн.

Операции на мировом валютном рынке:

1. Валютные операции (купли-продажи).
2. Валютно-кредитное и расчетное обслуживание покупки товаров и услуг.
3. Зарубежные инвестиции.
4. Операции с ценными бумагами.
5. Перераспределение национальных доходов в виде помощи и взносов в международной организации.

Валютные рынки находятся в разных часовых поясах, но современные информационные технологии позволяют совершать сделки 24 часа в сутки на межбанковском валютном рынке Forex.

Неорганизованный валютный рынок – межбанковский валютный рынок, на котором до 90 % сделок осуществляется краткосрочно (от 1 дня до 1 года).

Организованный валютный рынок – валютные биржи: Лондонская биржа (Liffe), Чикагская биржа опционов, Французская фьючерсная биржа MATIF, Европейская биржа опционов в Амстердаме.

В условиях глобализации появилось понятие рынок евровалюты – валютные операции вне сферы национального обращения валюты (так появились евродоллары и т. п.). Операции в евровалюте совершать дешевле, так как они не облагаются национальными подоходными налогами и как следствие ставки по кредитам в евровалюте ниже, а по депозитам выше.

Функции валютного рынка:

1. Своевременное осуществление международных расчетов.
2. Регулирование валютных курсов через валютные биржи.
3. Страхование валютных рисков.
4. Получение прибыли участниками валютного рынка.

Участники валютного рынка по критерию степени коммерческого риска делятся на:

- предприниматели – используют собственный капитал, а риск сводят к минимуму;

- инвесторы – используют свой и чужой капитал, риски тоже минимизируют;
- спекулянты – следят за конъюнктурой валютного рынка и риск заранее рассчитывают и оправдывают максимизацией прибыли;
- хеджеры – риски просчитывают в соответствии с текущей конъюнктурой рынка. Действуют в направлении уменьшения рисков;
- игроки – случайные люди на валютном рынке, не знают конъюнктуры, ради прибыли идут на любой риск.

### 10.3. Валюта и валютный курс

В международных отношениях валютой, в широком смысле, считается любой товар, способный выполнять денежные функции на международном уровне.

В качестве валюты, в широком смысле, наряду с национальными денежными единицами выступают золото, газ, нефть, ценные бумаги, машины и оборудование и так далее, то есть все, что принимается в международных расчетах в качестве средств обращения и платежа.

В узком смысле валюта – деньги одной страны по отношению к другой стране. В качестве современного средства платежа используются, как правило, доллар США и евро, японская йена, швейцарский франк, английский фунт-стерлинг.

Функции валюты:

1. Выступает в качестве меры интернациональной стоимости, которая формируется на мировом рынке в результате взаимодействия спроса и предложения.
2. Опосредует международный обмен товаров и услуг.
3. Входит в состав золотовалютных резервов.
4. Используется в качестве международного средства платежа.

Валютный курс – цена одной денежной единицы, выраженная другой денежной единицей. Различают:

- номинальный валютный курс (в обменных пунктах);
- реальный валютный курс (10.2).

$$КР = КН \cdot \frac{ИН}{ИЗ}, \quad (10.2)$$

где КР – реальный валютный курс; КН – номинальный курс; ИН – индекс национальных потребительских цен; ИЗ – индекс зарубежных потребительских цен.

Расчет реального валютного курса

Номинальный курс 1 USD к RUB		Инфляция в России за год в %	Инфляция в США	Реальный валютный курс
НаНа				
начало года	конец года			
25 р.	26 р.	15 %	5 %	$25 \times 1,15/1,05 = 27,4$

Номинальный курс доллара вырос, а рубля снизился. Номинальный курс доллара занижен по сравнению с реальным.

Снижение курса национальной валюты выгодно для экспортных операций и невыгодно при импортных сделках. На практике валютный курс устанавливается на основе избранных механизмов (по золотому содержанию в фиксированном режиме). В этих случаях говорят о котировках валюты. Различают прямые и косвенные котировки.

*Прямая котировка* выражает национальную валюту через иностранную.

*Косвенная котировка* – выражение иностранной валюты через национальную.

*Кросс-котировка* – выражение курсов между двумя валютами через отношение каждой из них к третьей валюте. Например,  $1\text{USD} = 30\text{RUB}$ ,  $1,5\text{USD} = 1\text{EUR}$ , тогда кросс-котировка евро к рублю  $1\text{EUR} = 30 \times 1,5 = 45\text{RUB}$ .

Мировая валютная система (МВС) – закрепленная в международных соглашениях форма организации валютных отношений. МВС развивалась от системы золотого стандарта до современной международной валютной бисистемы (региональные и национальные валюты).

В соответствии с Ямайскими соглашениями, валютный курс устанавливается в фиксированном или плавающем режиме (по выбору страны).

Режим фиксированного валютного курса предполагает установление и поддержку валютного курса центральным банком в определенных пределах в целях, во-первых, стабилизации валютного рынка, во-вторых, ограничения импорта инфляции при резком снижении курса национальной валюты. Как промежуточные формы возможны «режим управляемого плавания», «режим двойного валютного курса» и др. С октября 2011 г. в Республике Беларусь функционирует «режим управляемого плавания». В настоящее время (2016 г.) на Белорусской валютно-фондовой бирже валютные курсы устанавливаются на основе непрерывного двойного аукциона.

## 10.4. Теории валютного курса

Первая теория валютного курса была выдвинута Мартином Наварро в 1856 г. как теория покупательской способности. Затем в 20-е гг. (1916 г.) шведский экономист Густав Кассе в работе «Разъяснение принципов международных обменов» также обосновал паритет покупательской способности на основе закона одной цены.

1. «Law of one price» – закон одной цены: товар имеет одинаковую цену в разных странах, если она выражена в одной и той же валюте.

$$P_{(m)} = E \times P_{(n)}, \quad (10.3)$$

где  $P_{(m)}$  – цена товара внутри страны;  $E$  – валютный курс;  $P_{(n)}$  – цена товара за рубежом.

Пример. По «закону одной цены» хлеб должен стоить одинаково в долларах США в разных странах.

Если булка хлеба в США стоит 1USD при курсе 1USD = 1,93BYN (23.09.2016), то цена хлеба в Республике Беларусь должна равняться согласно «закону одной цены»:

$$C_{\text{хб}} = \frac{1,93\text{BYN}}{1\text{USD}} \cdot 1\text{USD} = 1,93\text{BYN}.$$

Отклонение валютного курса от ППС, согласно данной теории, выравнивается автоматически через изменение денежной массы, экспорта и импорта товара.

2. На базе теории покупательской способности сформировалась теория абсолютного паритета покупательной способности, по которой валютный курс равен соотношению уровней цен в этих странах.

$$E = P_d / P_f, \quad (10.4)$$

где  $E$  – валютный курс;  $P_d$  – уровень цен в стране;  $P_f$  – уровень цен за рубежом.

Закон одной цены и теория абсолютного паритета покупательной способности не в полной мере определяют валютный курс по следующим причинам:

- многие товары не участвуют в международном обмене (коммунальные услуги, недвижимое имущество и т. п.);
- многие товары, несмотря на сходство в названии, несопоставимы по качеству;
- не учитывается инфляция.

3. Необходимость учета инфляции способствовала появлению теории относительного паритета покупательной способности. Основной принцип: изменение валютных курсов двух стран

пропорционально относительному изменению уровня цен в этих странах.

$$S_1 = \frac{P_{d1}/P_{d2}}{P_{f1}/P_{f2}} \quad (10.5)$$

где  $S_1$  – текущий курс национальной валюты;  $S_0$  – курс базовый;  $P_{d1,2}$  – текущие и базовые цены в стране;  $P_{f1,2}$  – текущие и базовые цены за рубежом.

4. В 60-е гг. появилась теория макроэкономического баланса, согласно которой равновесный валютный курс в стране устанавливается при совпадении внутреннего и внешнего баланса.

*Внутренний баланс* – линия совокупного спроса при полной занятости.

*Внешний баланс* – совокупное предложение в условиях внешне-торгового баланса в торговле товарами и услугами.



Рис. 10.6. Равновесный валютный курс при внутреннем и внешнем балансе

Зоны I, II, III, IV – различные состояния неравновесия.

Расчеты валютных курсов на основе данной модели в 90-х гг. показали, что курс доллара был завышен на 11 %, а йена снизилась на 15 %.

5. Концепция платежного баланса. Для аналитической оценки применяется частный случай данной теории «метод платежного баланса». Основной принцип: валютный курс определяется совокупным спросом и предложением валюты.

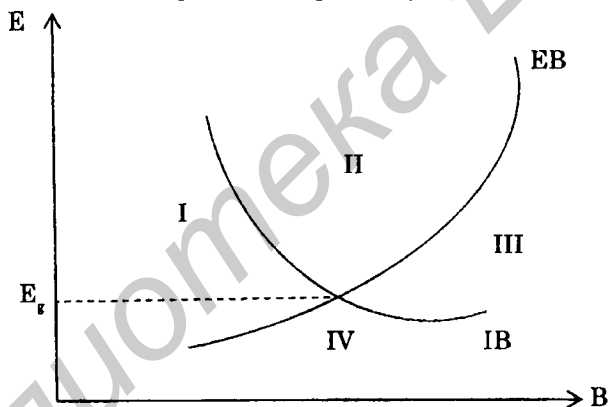
Спрос на валюту (D) – объем импорта товаров и услуг, а предложение валюты (S) приравнивается к стоимости экспорта.



Рис. 10.7. Валютный курс по методу платежного баланса, где  $Q$  – объем иностранной валюты;  $g$  – курс валюты в стране

Рост импорта двигает линию спроса вверх, курс иностранной валюты повышается. Рост экспорта сдвигает линию предложения вправо, это приводит к снижению курса иностранной валюты.

6. Денежная теория валютного курса. Валютный курс – это элемент национальной денежной системы. Он определяется спросом и предложением национальной валюты. Недостаток: рассматривает только монетарный фактор валютного курса.

7. Общая теория валютного курса учитывает как денежные, так и не денежные факторы. Факторы, влияющие на валютный курс:

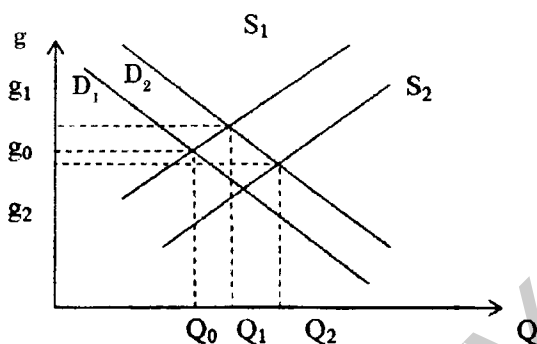
- показатели экономического роста (ВВП, его объем и динамика);
- состояние платежного баланса. Если платежный баланс активный, то валютный курс увеличивается, следовательно, уменьшается конкурентоспособность товаров на внешнем рынке, ухудшается платежный баланс, в результате чего снижается валютный курс и растет конкурентоспособность экспортера;
- рост денежной массы на внутреннем рынке;
- уровень инфляции;
- уровень процентной ставки. Рост процентных ставок означает удорожание денег, а значит, способствует росту курса национальной валюты. Маневрируя процентной ставкой, можно привлекать в страну международный капитал.

## 10.5. Международные финансовые организации

Международные финансовые организации призваны содействовать международному сотрудничеству путем проведения консультаций по валютным проблемам и создания условий для роста международной торговли и инвестирования.



Международные финансовые организации – субъекты мирового хозяйства, созданные на основе международного договора с целью анализа, обсуждения и разрешения различных вопросов в международных экономических отношениях.

Различают две категории международных финансовых организаций (МФО):

1. Правительственные МФО – субъекты международного права.

2. Неправительственные МФО – объединения юридических и физических лиц из разных стран (например: транснациональные банки не являются субъектами международного права). К этой же группе относятся международные рейтинговые агентства (МРА). Наиболее известные МРА – Fitch, Moody's, Standard&Poor's. МРА являются коммерческими организациями, поэтому в их деятельности возможны элементы конкурентной заинтересованности в повышении или снижении рейтинговых оценок. Тем не менее МРА оказывают значительное влияние на курсы акций компаний, возможность получения кредита и т. д. Кредитные рейтинги представляют собой порядковые показатели кредитных рисков и используются инвесторами для оценки возвратности вложенных ими средств. Например, в агентстве Fitch применяется шкала с 11-ю уровнями долгосрочного кредитного рейтинга (AAA – наивысший кредитный рейтинг, затем AA, A, BBB, BB, B, CCC, CC, C, RD, D – рейтинг государства, объявившего дефолт).

3. Функции международных финансовых организаций:

- информационная (владение информацией об экономическом положении государств, об общих тенденциях развития мирового хозяйства и предоставление данной информации правительствам и СМИ). Правительственные МФО предоставляют аналитическую и прогнозную информацию, публикуя статистические показатели, проводя международные встречи и конференции. МРА проводят различные рейтинговые оценки;

- консультационная (является продолжением первой). Правительства разных стран получают консультации по вопросам валютной и финансовой политики. Важно, чтобы информация поступала достоверной, тогда и консультации будут эффективней;

- регулирующая (правительственные МФО оказывают временную помощь в регулировании платежного баланса и валютного курса);

- прогнозная (являясь информационными центрами международного масштаба, правительственные МФО осуществляют прогнозные оценки развития национальных экономик и мировой экономики в целом). МРА проводят различные рейтинговые оценки на микро- и макроуровнях.



Рис. 10.8. Виды международных финансовых организаций

### Темы рефератов:

1. Мировой финансовый кризис: причины, формы проявления и пути преодоления.
2. МВФ – ведущая международная финансовая организация.
3. Сотрудничество Республики Беларусь с международными финансовыми организациями.

### Тестовые задания:

Задание 10.1. В обменных пунктах Республики Беларусь:

- а) прямые котировки;
- б) косвенные котировки;

Задание 10.2. Рост объема иностранной валюты в стране происходит:

- а) только от увеличения импорта;
- б) только от увеличения экспорта;
- в) и от роста импорта, и от роста экспорта.

Задание 10.3. Если курс доллара США в Республике Беларусь  $1 \text{ USD} = 1,93 \text{ BYN}$ , а в России  $1 \text{ USD} = 30 \text{ RUB}$ , то кросс-котировка российского рубля:

- а)  $1 \text{ RUB} = 0,06 \text{ BYN}$ ;
- б)  $1 \text{ RUB} = 0,64 \text{ BYN}$ ;
- в)  $1 \text{ RUB} = 0,69 \text{ BYN}$ .

Задание 10.4. Если курс доллара с мая по ноябрь 2011 г. в стране X увеличился с 5000 ден. ед. (денежных единиц) до 8000 ден. ед., а инфляция в стране X за этот период составила 80 %, а в США – 2 %, то курс  $1 \text{ USD} = 8000$  ден. ед.:

- а) занижен;
- б) завышен;
- в) соответствует реальному.

# Тема 11. ПЛАТЕЖНЫЙ БАЛАНС СТРАНЫ

---

*11.1. Платежный баланс страны. Понятие и принципы составления.*

*11.2. Структура платежного баланса.*

*11.3. Теории платежного баланса.*

*11.4. Регулирование платежного баланса.*

---

## 11.1. Платежный баланс страны.

### Понятие и принципы составления

Платежный баланс – это статистический документ, который отражает состояние платежей и поступлений данной страны в агрегированной форме за год или квартал, т. е. характеризует отношения между резидентами и нерезидентами.

Фирмы являются резидентами тех стран, где они зарегистрированы и выплачивают налоги, а не там, где они функционируют. Для неюридических лиц (отдельных граждан) статус резидента связан со страной постоянного проживания.

Первоначально (со времен меркантилизма) платежный баланс составляли с целью пополнения казны государства, т. е. с фискальной целью. В настоящее время платежный баланс – источник информации об участии страны в международном обмене товарами, услугами и капиталом, а также фактор воздействия на макроэкономические процессы в стране и на курс национальной валюты.

Принципы составления платежного баланса:

1. Принцип агрегированности. В статьях платежного баланса фиксируется суммарное значение финансовых сделок за год.

2. Принцип разделения сделок на «кредитовые» со знаком «+» (знак «+» в некоторых статьях может не отражаться), в результате которых валюта поступает в страну и «дебетовые» со знаком «-», в результате которых страна расходует валюту. Увеличение активов предполагает расход денежных средств, поэтому отмечается знаком «-», уменьшение активов предполагает поступление денежных средств, поэтому отмечается знаком «+». Например, экспорт товаров отражается как кредитовая операция, поскольку предполагает уменьшение товарных активов страны и поступлением денег. И наоборот, импорт фиксируется как дебетовая операция, увеличивает товарные активы и уменьшает объем валюты в стране.

3. Принцип двойного счета. Каждая сделка записывается одновременно на двух счетах: кредитовом, свидетельствующем о поступлении средств на данный счет, и дебетовом, отражающем выплату средств с данного счета. Данный принцип отражает реально

осуществляемую международную сделку, обмен одних активов на другие (за исключением безвозмездных операций). В свою очередь, обмен активами создает финансовые требования и обязательства между участниками международной сделки. Увеличение активов страны на определенном счете Платежного баланса должно сопровождаться уменьшением активов на другом счете, либо увеличением обязательств, либо тем и другим. Уменьшение активов сопровождается либо увеличением других активов, либо уменьшением обязательств.

4. Принцип «нейтрального представления». Операции с товарами, услугами, и текущими трансфертами фиксируются на Счете текущих операций, а капитальные трансферты, прямые инвестиции, портфельные инвестиции, производные финансовые инструменты, другие инвестиции и резервные активы отражаются на Счете операций с капиталом и Финансовом счете. Для обеспечения равенства между счетами вводится статья «Чистые ошибки и пропуски». Данный принцип делает баланс «непрозрачным», так как не отражает промежуточных результатов по конкретным разделам. И как результат – отсутствует итоговое сальдо Платежного баланса, а также такие принципы, как принцип экономической территории страны, резидентства, оценки и времени регистрации сделки (принцип начисления).

Важным дополнением к Платежному балансу является статистический документ, который называется Международная инвестиционная позиция страны. В нем, с одной стороны, отражены запасы внешних финансовых активов, а с другой, обязательства страны на определенный момент времени (другое название – «расчетный баланс на дату»). Международная инвестиционная позиция, кроме остатков задолженности, содержит изменения, произошедшие за счет финансовых сделок, изменения за счет переоценки (изменение стоимости запасов за счет изменения цен на ресурсы, переоценка активов за счет изменения курсов валют). По своей структуре международная инвестиционная позиция совпадает со структурой Финансового счета платежного баланса.

Информационную базу для составления платежного баланса в Республике Беларусь образуют:

- банковская система отчетности о внешнеэкономической деятельности;
- система отчетности организаций-резидентов о внешнеэкономической деятельности;
- информация Центрального банка Российской Федерации;
- другие официальные источники.

В соответствии с рекомендациями МВФ в Республики Беларусь разрабатывается стандартная и аналитическая версии платежного баланса.

Стандартное представление баланса основывается на принципе двойной записи. Поскольку все международные сделки представляют собой обмен одних активов на другие (за исключением трансфертных операций), то уменьшение активов или увеличение пассивов заносится в кредит платежного баланса, а увеличение активов и уменьшение обязательств – в дебет. Возникающие при составлении платежного баланса в стандартном представлении дисбалансы компенсируются статьями 3.5 Резервные активы и IV Статистические расхождения. В итоге Общий баланс сводится к нулю (табл. 11.1)

Таблица 11.1

Платежный баланс Республики Беларусь за 2011 г.<sup>8</sup> в соответствии с 6-м изданием Руководства по платежному балансу и международной инвестиционной позиции (стандартное представление), млн долл. США

Статьи/год	2011 г.
1	2
<b>Счет текущих операций</b>	<b>- 5 193.6</b>
1. Товары и услуги, сальдо	- 1 226.5
экспорт	47 194.8
импорт	- 48 421.3
1.1. Товары, сальдо	- 3 444.5
экспорт (в ценах FOB)	41 691.8
импорт (в ценах FOB)	- 45 136.3
1.2. Услуги, сальдо	2 218.0
экспорт	5 503.0
импорт	- 3 285.0
2. Доходы, сальдо	- 1 356.1
кредит (во внутреннюю экономику)	758.3
дебет (за границу)	- 2 114.4
3. Текущие трансферты, сальдо	- 2 611.0
кредит (во внутреннюю экономику)	1 743.3
дебет (за границу)	- 4 354.3
<b>Счет операций с капиталом и финансовых операций</b>	<b>6 992.4</b>

<sup>8</sup> Сайт Национального банка Республики Беларусь [Электронный ресурс]. – Режим доступа: [www.nbrb.by](http://www.nbrb.by).

Окончание таблицы 11.1

1	2
1. Счет операций с капиталом	188.2
кредит (во внутреннюю экономику)	263.8
дебет (за границу)	- 75.6
2. Финансовый счет	4 013.6
2.1. Прямые инвестиции	3 875.0
Кредит	4 236.8
Дебет	- 361.8
2. Портфельные инвестиции	854.1
активы (за границу)	- 10.8
Обязательства (во внутреннюю экономику)	864.9
3. Производные финансовые инструменты	594.6
3.1. Активы	- 1.7
3.2. Обязательства	- 592.9
4. Другие инвестиции	2 669.7
4.1. активы (за границу)	- 2 673.0
4.1.1. Коммерческие (торговые) кредиты	- 01.5
4.1.2. Ссуды	- 330.7
4.1.3. Наличные деньги, счета и депозиты	- 449.5
4.1.4. Прочие активы	- 191.3
4.2. Обязательства	5 342.7
4.2.1. Коммерческие кредиты	1 262.3
4.2.2. Ссуды	3 091.1
4.2.3. Депозиты счета и наличные деньги	1 176.1
4.2.4. Прочие обязательства	- 186.8
5. Резервные активы	- 2790.6
Статистические расхождения	991.8
Общий баланс	0.0

\* Знак «+» означает уменьшение резервных активов, знак «-» их увеличение.

Аналитическое представление получается из стандартного как результат удаления из финансового счета компенсирующих операций (изменение резервных активов, международные правитель-

ственные займы и др.). В результате баланс становится либо активным, либо пассивным (табл. 11.2).

Таблица 11.2

**Платежный баланс Республики Беларусь за 2011 г.<sup>9</sup>**  
(аналитическое представление), млн долл. США

Статьи/год	2011 г.
1	2
<b>I. Счет текущих операций</b>	<b>- 5 121.0</b>
1. Товары и услуги	- 1 223.5
Экспорт	46 553.8
Импорт	47 777.3
1.1. Товары	- 3 601.6
Экспорт (в ценах FOB)	40 772.5
Импорт (в ценах FOB)	44374.1
1.2. Услуги	2 378.1
Экспорт	5 781.3
Импорт	3403.2
2. Первичные доходы	- 1 286.5
Кредит	757.7
Дебет	2044.2
3. Вторичные доход	- 2 611.0
Кредит	1 743.3
Дебет	4354.3
<b>I. Счет операций с капиталом</b>	<b>4.1</b>
Кредит	4.6
Дебет	0.5
Чистое кредитование (+) / чистое заимствование (-) (сальдо по данным счета текущих операций и счета операций с капиталом)	- 5 116.9
<b>II. Финансовый счет</b>	
Чистое кредитование (+) / чистое заимствование (-)* (сальдо по данным финансового счета)	- 5 564.6
3.1. Прямые инвестиции	-3 876.9
Чистое приобретение финансовых активов	125.5
Чистое принятие обязательств	4 002.4

<sup>9</sup> Сайт Национального банка Республики Беларусь [Электронный ресурс]. – Режим доступа: www.nbrb.by.

1	2
3.2. Портфельные инвестиции	- 854.1
Чистое приобретение финансовых активов	10.8
Чистое принятие обязательств	864.9
3.3. Производные финансовые инструменты	594.6
Чистое приобретение финансовых активов	1.7
Чистое принятие обязательств	- 592.9
3.4. Другие инвестиции	- 1 428.2
Чистое приобретение финансовых активов	2672.9
3.4.1. Другие инструменты участия в капитале	0.0
Долговые инструменты	2672.9
Центральный банк	1102.4
3.4.2.2. Депозитные организации, за исключением центрального банка	817.9
3.4.2.3. Сектор государственного управления	- 3.3
3.4.2.4. Другие секторы	755.9
3.4.2.4.1. Прочие финансовые организации	- 6.2
3.4.2.4.2. Нефинансовые организации, домашние хозяйства и НКОДХ**	762.1
Наличная валюта и депозиты	37.8
Кредиты и займы	67.4
Страховые, пенсионные программы и программы стандартных гарантий	0.0
Торговые кредиты и авансы	656.9
Прочая дебиторская задолженность	0.0
Чистое принятие обязательств	4 101.1
3.4.1. Другие инструменты участия в капитале	0.0
3.4.2. Долговые инструменты	4 101.1
3.4.2.1. Центральный банк	263.0
3.4.2.2. Депозитные организации, за исключением центрального банка	474.1
3.4.2.3. Сектор государственного управления	279
3.4.2.4. Другие секторы	3 085.0
3.4.2.4.1. Прочие финансовые организации	- 6.1



Окончание таблицы 11.2

1	2
3.4.2.4.2 Нефинансовые организации, домашние хозяйства и НКОДХ**	3 091.1
Кредиты и займы	1 859.7
Страховые, пенсионные программы и программы стандартных гарантий	0.0
Торговые кредиты и авансы	1 231.4
Прочая кредиторская задолженность	0.0
<b>IV. Статистические расхождения</b>	<b>1 102.9</b>
<b>V. Общий баланс</b>	<b>1 550.6</b>
<b>VI. Финансирование</b>	<b>1 550.6</b>
6.1. Резервные активы	2 790.6
6.2. Кредиты и займы МВФ	0.0
6.3. Исключительные финансовые обязательства	1 240

\* В соответствии с 6-м изданием Руководства по платежному балансу и международной инвестиционной позиции в финансовом счете увеличение активов и обязательств отражается со знаком «+», их уменьшение – со знаком «-».

\*\* НКОДХ – некоммерческие организации, обслуживающие домашние хозяйства.

При реализации принципа двойной записи операции делятся на автономные (основные) и компенсирующие. Основные статьи охватывают экспорт, импорт и инвестиции.

В компенсирующих статьях фиксируется источник балансировки (за счет валютных резервов, краткосрочных займов международных финансовых организаций и др.).

Положительное сальдо по основным статьям свидетельствует о притоке денежных средств в страну, отрицательное сальдо свидетельствует об оттоке денег из страны.

Рассмотрим принцип двойного счета на примере составления проводок по Счетотекущих операций платежного баланса Республики Беларусь.

#### Первая сделка

ОАО «Бабушкина крынка» поставила на экспорт в 2011 г. продукцию на сумму 104 млн USD.

Счет текущих операций	кредит
Экспорт товаров	104 млн USD
Финансовый счет	дебет
Другие инвестиции	104 млн USD

## Вторая сделка

БГУИР оказал образовательные услуги в 2012 г. 300 иностранным студентам. Плата за обучение 3000 USD в год.

Счет текущих операций	кредит
Экспорт товаров	900 тыс. USD
Финансовый счет	дебет
Другие инвестиции	900 тыс. USD

### 11.2. Структура платежного баланса

Нулевое сальдо платежного баланса в стандартном представлении предполагает наличие дисбаланса по отдельным группам статей. В зависимости от того, в каком месте проведена сальдирующая линия, можно выделить различные счета баланса:

1. Счет текущих операций.
2. Счет операций с капиталом.
3. Финансовый счет.

Счет текущих операций отражает экспорт и импорт товаров и услуг, первичных и вторичных доходов резидентов и нерезидентов. Экспорт учитывается в ценах «ФОб», т. е. не учитывается стоимость транспортировки и страховки. Импорт учитывается в ценах «СИФ», то есть с учетом страхования и транспортировки. Разница составляет примерно 10 % от стоимости и вычитается при подсчете. Экспорт и импорт предполагают не только прохождение товаров через границу, но и смену собственника. В операциях экспорт/импорт не учитываются возврат товаров, вывоз товаров на международные выставки, ярмарки, а также товары, ввозимые нерезидентами для переработки, а затем вывозимые в третьи страны.

Первичные доходы, отражаемые в балансе: заработная плата работников-резидентов за рубежом, заработная плата работников-нерезидентов в данной стране, а также дивиденды, реинвестированные доходы, проценты.

Вторичные доходы представляют собой одностороннее (трансфертное) движение активов (гуманитарная помощь, грант, правительственные взносы в международные организации, налоги и переводы физических лиц). Трансферты представляют собой компенсирующие проводки операций, отражающих движение активов без получения взамен иного объекта, имеющего экономическую стоимость. Текущие трансферты классифицируются по секторам, получающим и производящим трансферты. Сальдо счета вторичных доходов выводится как разность трансфертных поступлений и выплат.

На счете операций с капиталом отражаются капитальные трансферты (на основе безвозмездной передачи прав собственности), а также приобретение/продажа произведенных нефинансовых активов (земля, ее недра, патенты, авторские права и т. д.). По счету операций с капиталом выводится сальдо: чистое кредитование (+), чистое заимствование (-).

На финансовом счете в активе отражаются инвестиционные требования резидентов к нерезидентам, в пассиве отражаются изменения объемов инвестиций нерезидентов в экономику страны.

По отдельным разделам счета тоже выводится общее сальдо (кредитование (+), обязательства (-)). Кроме торговых кредитов и займов на финансовом счете отражается наличная валюта, специальные права заимствования, резервные активы. Резервные активы используются для выравнивания дисбалансов.

Знаки «-» и «+» имеют в разделе Резервные активы противоположное значение. Увеличение резервов «-», уменьшение «+».

### 11.3. Теории платежного баланса

Все теории платежного баланса можно условно разделить на две группы:

- теории разработки принципов внешнеэкономической деятельности государств;

- теории формирования и регулирования платежных балансов.

Среди первой группы школа меркантилистов (превышение экспорта над импортом пополняет казну страны). Теория абсолютных преимуществ А. Смита (экспортировать и импортировать нужно товары с абсолютным преимуществом). Теория Д. Рикардо – сравнительное преимущество (экспортировать и импортировать можно не только дешевые, но и дорогие товары с учетом их качества).

Среди второй группы разработки в рамках классического и неоклассического направления, а также кейнсианской и монетаристской школ.

Английский экономист Д. Хьюм предложил модель автоматического выравнивания платежного баланса. Выравнивание происходит в три этапа (табл. 11.3.)

Таблица 11.3

Схема выравнивания платежного баланса Д. Хьюма

Этапы	Страна А	Страна В
I этап	Приток золота и увеличение его в обращении	Отток золота
II этап	Падение цен на золото. Рост (в золотом эквиваленте) цен на товары	Рост цен на золото. Падение цен на товары
III этап	Рост импорта, сокращение экспорта, отток золота из страны	Рост экспорта, приток золота в страну

На третьем этапе страны оказываются в прямо противоположных ситуациях, и механизм трех этапов включается заново. В дальнейшем эта теория была дополнена с позиции эластичности спроса на экспорт и импорт. Выравнивание платежного баланса происходит, если эластичность экспорта и эластичность импорта больше 1. В этом случае снижение экспортных и импортных цен приводит к выравниванию платежного баланса. Также классическая теория рассматривает взаимосвязь состояния платежного баланса и валютного курса (см. общую теорию валютного курса).

Кейнсианская теория платежного баланса (ПБ). Кейнсианская теория ПБ исходит из макроэкономического равновесия доходов и расходов (11.1).

$$\text{ВНП} + M = C + I + X. \quad (11.1)$$

$$\underbrace{X - M}_{\text{сальдо баланса торговли (N}_x)} = \underbrace{\text{ВНП} - (C + I)}_{\text{совокупные расходы}} \quad (11.2)$$

сальдо баланса  
торговли ( $N_x$ )

совокупные  
расходы

Для равновесия платежного баланса (11.2) необходимо, чтобы чистый экспорт ( $N_x$ ) равнялся превышению совокупного дохода над расходами внутри страны.

Монетаристская теория ПБ основывается на идее оптимального объема денежной массы в стране. Если государство проводит инфляционную политику, то объем денежной массы в стране увеличивается, отечественные товары дорожают, растет импорт, снижается экспорт, дефицит платежного баланса. И наоборот, дефляционная политика способствует положительному сальдо платежного баланса. В дальнейшем монетаристская концепция была дополнена «портфельным подходом» к платежному балансу. Основная идея данного подхода – взаиморасчеты между странами осуществляются не только в денежной форме, но и с помощью финансовых активов (акций и государственных долговых обязательств).

#### 11.4. Регулирование платежного баланса

Принцип двойного счета при составлении платежного баланса создает условия его равновесия, но не исключает возможности дисбаланса по отдельным счетам и разделам.

Например, отрицательное сальдо по Счету текущих операций за 2011 г. в размере – 5 193,6 млн USD обусловлено отрицательными сальдо по всем разделам данного счета, кроме раздела 1.2 Услуги.

Если положительное сальдо по Счету текущих операций превышает отрицательное сальдо по Счету операций с капиталом и финансовым операциям, баланс в аналитическом представлении сводится с положительным сальдо. И наоборот.

Причины диспропорций ПБ:

- ценовые диспропорции;
- структурные диспропорции;
- изменение уровня дохода;
- автономные передвижения значительных объемов капитала.

Ценовые диспропорции, например, могут быть связаны с ростом цен на отечественную продукцию и, как следствие, происходит снижение конкурентоспособности экспорта и его сокращение. Импорт при этом увеличивается, возникает дефицит по разделу Товары.

Структурные диспропорции обусловлены наличием отсталых, неконкурентоспособных производств (предприятий, отраслей).

Увеличение уровня дохода связано со стремлением правительств увеличить занятость посредством снижения процентной ставки и социальные расходы. Но снижение процентной ставки ослабляет национальную валюту, а госрасходы увеличивают импорт. Платежный баланс ухудшается.

Автономные передвижения капитала возникают, когда страна содержит военные базы за рубежом (деньги уходят из страны, платежный баланс ухудшается).

Для ликвидации возникающих дисбалансов платежный баланс регулируют. Этим занимается Центральный Банк через инструменты денежной политики, а также Министерство финансов через налогово-бюджетную политику.

Финансовая политика включает в себя регулирование уровня процентных ставок, объема ЗВР и выдаваемых кредитов и денежной эмиссии.

Так, рост процентных ставок (неинфляционный) привлекает иностранные капиталы, что равнозначно росту экспорта.

Другой метод финансовой политики – изменение денежной массы. Рост денежной массы снижает процентную ставку и увеличивает цены. Снижение процентной ставки ослабляет национальную валюту, а рост цен способствует увеличению импорта. Платежный баланс ухудшается. С другой стороны, ограничительная денежная политика приводит к противоположным эффектам и улучшает платежный баланс.

Налогово-бюджетная политика – совокупность мер, направленных на регулирование внутренних расходов через изменение налогов или государственных расходов. Различают ограничительную

политику (увеличение налогов, снижение госрасходов) и расширительную политику (снижение налогов, увеличение госрасходов).

Ограничительная политика уменьшает совокупный спрос при том же уровне цен. Экспорт увеличивается, платежный баланс улучшается.

Расширительная политика приводит к противоположному результату.

**Темы рефератов:**

1. Платежный баланс Республики Беларусь (предыдущего года).
2. Регулирование платежного баланса страны в условиях мирового финансового кризиса (на примере Греции).

**Тестовые задания:**

**Задание 11.1.** Из приведенных статей выберите «кредитовую» операцию:

- а) предоставление Россией Украине долгосрочного кредита на 100 млн долл.;
- б) покупка акций иностранной компании на 5 млн USD;
- в) экспорт картофеля из Беларуси в г. Мурманск на 200 тыс. USD;
- г) импорт подсолнечного масла из России в Беларусь на 500 тыс. USD.

**Задание 11.2.** В приведенном примере оцените, какая из статей ПБ Греции является компенсирующей, если ЕЦБ предоставил Греции долгосрочный кредит для погашения долговых обязательств:

- а) компенсирующая статья «получение долгосрочного кредита»;
- б) компенсирующая статья «получение краткосрочных обязательств».

**Задание 11.3.** Согласно кейнсианскому подходу, равновесие платежного баланса достигается, когда:

- а) экспорт равен импорту;
- б) достигается баланс по текущим операциям;
- в) чистый экспорт равен превышению совокупного дохода над расходами.

# Тема 12. МАКРОЭКОНОМИЧЕСКАЯ ПОЛИТИКА В ОТКРЫТОЙ ЭКОНОМИКЕ

---

*12.1. Цели и инструменты макроэкономической политики.*

*12.2. Макроэкономическое равновесие при фиксированном валютном курсе.*

*12.3. Макроэкономическое равновесие при плавающем валютном курсе.*

---

## **12.1. Цели и инструменты макроэкономической политики**

Особенностью макроэкономической политики в открытой экономике является достижение внутреннего (IS-LM) и внешнего (BP) равновесия в национальной экономике.

Внутреннее равновесие характеризуется:

- 1) Умеренной инфляцией (до 3 % в год).
- 2) Естественным уровнем безработицы.
- 3) Дефицитом бюджета (до 3 % ВВП).
- 4) Экономический рост 3 % и выше.
- 5) Развитая социальная политика.

Внешнее равновесие оценивается:

1. Равновесным состоянием платежного баланса.
2. Государственным долгом до 60 % ВВП (при наличии внешних займов).

Для достижения вышеуказанных ориентиров государство применяет бюджетно-налоговую (фискальную) и денежно-кредитную (монетарную) политику.

Инструментами фискальной политики является регулирование видами налогов, налоговой базой, налоговыми ставками, льготами и т. д. Инструментами монетарной политики являются: регулирование учетной ставки, нормы обязательных резервов, операций на рынке ценных бумаг. Фискальная и монетарная политики применяются в различных макроэкономических состояниях и с различными эффектами.

## **12.2. Макроэкономическое равновесие при фиксированном валютном курсе**

Фиксированный валютный курс предполагает коридор колебания валютного курса, в пределах которого Национальный банк не предпринимает валютного регулирования.

Рассмотрим фискальную политику в виде роста госрасходов на основе займов и внешней финансовой помощи. Прирост расходов

(сдвиг  $IS_0$  вправо, рис. 12.1) мультиплицирует прирост доходов. В результате повысится ставка процента (из-за увеличения спроса на свободные денежные средства) и нарушится платежный баланс по счету движение капитала.



Рис. 12.1. Эффект фискальной политики при фиксированном валютном курсе

Приток капитала в страну увеличит денежную массу ( $LM_0$  сдвинется вправо). Макроэкономическая ситуация устремится к внутреннему и внешнему равновесию при более высоком уровне дохода ( $Y_1$ ).

Данный оптимистичный алгоритм зависит от состояния экономики в исходном  $Y_0$ . Если исходное состояние характеризуется деструктивными процессами (высокий уровень безработицы, значительный бюджетный дефицит и т. д.), а внешние займы не приведут к существенному росту ВВП, то ситуация может усугубиться, так как придется возвращать и займы, и проценты.

Монетаристская политика опирается на рост предложения денег через банковский сектор ( $LM_0$  сдвинется вправо). Ставка процента упадет ( $r_1$ ), покупка Национальным банком валюты сопровождается сокращением валютных резервов. Снижение процентной ставки приводит к оттоку капиталов. Общее сокращение денежной массы устремляет экономику к исходному состоянию. Устойчивый рост отсутствует с позиции последователей Д. Кейнса.

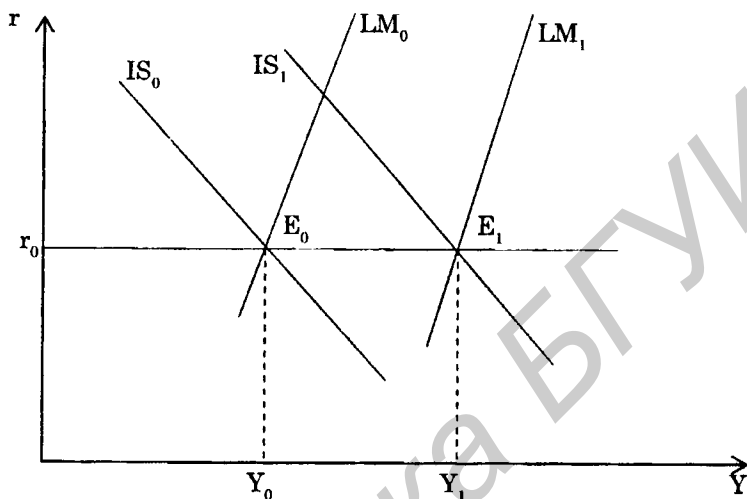
В отличие от кейнсианцев, монетаристы не считают данную ситуацию однозначно негативной. Денежно-кредитная политика может стимулировать приобретения.





Рис. 12.2. Эффект монетарной политики при фиксированном валютном курсе

### 12.3. Макроэкономическое равновесие при плавающем валютном курсе

Если эффективность воздействия на фиксированный валютный курс связана с фискальной политикой, то в режиме плавающего валютного курса механизм фискального воздействия на валютный курс теряет смысл.

Увеличение расходов государства (за счет займов) с целью повышения деловой активности стране сдвигает линию  $IS_0$  вправо, повышая при этом ставку процента. Более высокая ставка спроса по краткосрочным займам в национальной экономике, чем, например, ставки либид (в Лондоне) или фибид (во Франкфурте) привлекает иностранные инвестиции, повышая курс национальной валюты и ухудшая позиции национальных экспортеров. Снижение ставки процента опирается на снижение совокупного спроса. Зачем государству изначально стимулировать деловую активность, а потом ее сдерживать?

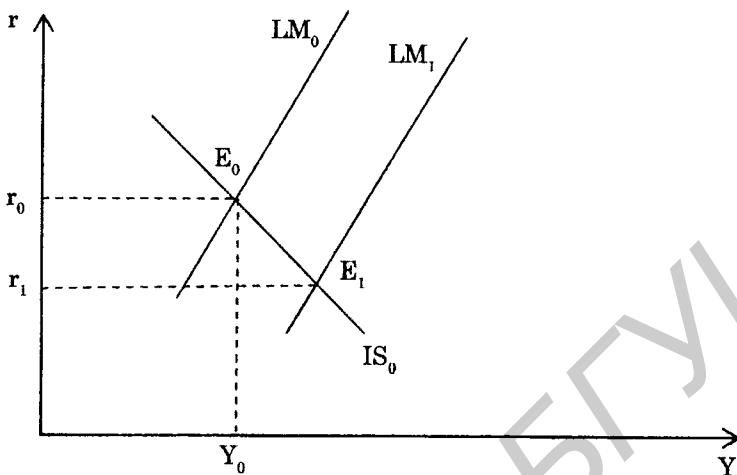
Напротив, монетарная политика приводит в режиме плавающего валютного курса к более позитивным результатам. Увеличение денежной массы снижает ставку процента ( $LM_0$  сдвинется вправо). Более дешевые кредиты увеличат спрос на инвестиции ( $IS_0$  сдвинется вправо). В новом равновесии  $IS_1$ - $LM_1$  ставка процента вернется в исходное положение, но при более высоком уровне дохода ( $Y_1$ ).

С октября 2011 года в Республике Беларусь был осуществлен переход к новому режиму курсообразования – «управляемому пла-

ванию». Курс белорусского рубля определяется на основе спроса и предложения с элементами монетарного воздействия со стороны Национального банка. В результате произошло резкое падение курса белорусского рубля к доллару США (на 52 %). Затем рыночные механизмы стабилизировали курс национальной валюты и способствовали снижению ставки рефинансирования с 40 % до 30 % в течение 2012 г.

***Темы рефератов:***

1. Регулирование курса евро в условиях мирового финансового кризиса.
2. Механизмы перехода от фиксированного валютного курса к режиму «управляемого плавания» в Республике Беларусь.

***Тестовые задания:***

*Задание 12.1.* Какая из стран в 2011 г. была ближе к состоянию внутреннего равновесия (с учетом уровня безработицы, дефицита бюджета, экономического роста и т. д.):

- а) США;
- б) Китай;
- в) Испания.

*Задание 12.2.* С позиции последователей Дж. Кейнса, при фиксированном валютном курсе наиболее эффективна:

- а) денежно-кредитная политика;
- б) фискальная политика.

*Задание 12.3.* Переход к режиму «управляемого плавания» в Республике Беларусь в 2012 г. объективно сопровождается:

- а) снижением налогов;
- б) ростом импортных таможенных пошлин;
- в) снижением ставки рефинансирования.

# СПИСОК ИСПОЛЬЗОВАННЫХ ИСТОЧНИКОВ

## **Основная:**

1. *Авдокушин, Е. Ф.* Международные экономические отношения: учебник / Е. Ф. Авдокушин. – М.: Юристъ, 1999. – 368 с.
2. *Вуглай, В. Б.* Международные экономические отношения: учеб. пособие / В. В. Вуглай, Н. Н. Ливенцев. – 2-е изд., перераб. и доп. – М.: Финансы и статистика, 2003. – 256 с.
3. *Дадалко, В. А.* Мировая экономика: учеб. пособие / В. А. Дадалко. – Минск: Ураджай, 2001. – 592 с.
4. *Киреев, А. П.* Международная экономика: в 2 ч.; учеб. пособие. – М.: Международные отношения, 1997. – Ч. 1. Международная микроэкономика. – 416 с.; Ч. 2. Международная макроэкономика. – 488 с. – М.: Международные отношения, 1999.
5. *Колесов, В. П.* Международная экономика: учебник / В. П. Колесов, М. В. Кулаков. – М.: ИНФРА – М., 2008. – 474 с.
6. *Линдерт, П. Х.* Экономика мирохозяйственных связей / П. Х. Линдерт; пер. с англ. – М.: Прогресс, 1992. – 520 с.
7. *Муталимов, М. Г.* Мировая экономика и международные экономические отношения: учеб. пособие / М. Г. Муталимов, С. М. Муталимов, А. П. Дурович. – Минск: Армита-маркетинг, 2000. – 108 с.
8. Мировая экономика: учебник / под ред. проф. А. С. Булатова. – М.: Юристъ, 1999. – 734 с.
9. Мировая экономика. Экономика зарубежных стран: учебник / под ред. проф. В. П. Колесова, М. Н. Осьмовой. – М.: Флинт, 2000. – 480 с.
10. *Спиридонов, И. А.* Мировая экономика: учеб. пособие / И. А. Спиридонов. – М.: Инфра-М, 1998. – 256 с.
11. *Титова, Е. Э.* Доклад: интернационализация в высшем образовании как составной элемент интернационализации мирового хозяйства [Электронный ресурс] / Е. Э. Титова // Материалы I Междунар. конф. по интернационализации в высшем образовании, Ереван, нояб. 2015 г. – Режим доступа: [http://picasa.ysu.am/wp-content/uploads/2016/09/PICASA\\_Brochure\\_fullfinal.pdf](http://picasa.ysu.am/wp-content/uploads/2016/09/PICASA_Brochure_fullfinal.pdf).
12. Экономическая теория. Мировая экономика. Система дистанционного обучения: учеб.-практ. пособие / под ред. Н. И. Базылева, С. П. Гурко. – Минск, 2001. – Ч. 4. – 83 с.

## **Дополнительная:**

13. *Болотин, Б.* Неоднородность современного мира / Б. Болотин // Мировая экономика и международные отношения. – 2000. – № 8.
14. *Дадалко, В. А.* Международное экономическое сообщество: современное состояние и перспективы развития / В. А. Дадалко, А. В. Дадалко. – Минск: Армита-маркетинг, менеджмент, 1999. – 304 с.
15. *Жук, И. Н.* Международные финансы: учеб. пособие / под общ. ред. И. Н. Жука. – Минск: БГЭУ, 2001. – 149 с.

16. *Зубко, Н. М.* Международная экономика: ответы на экзаменационные вопросы / Н. М. Зубко, А. Н. Каллаур. – Минск: ТетраСистемс, 2009. – 160 с.

17. Макроэкономика: учеб. пособие / под ред. Н. И. Базылева. – Минск: БГЭУ, 1998. – 216 с.

18. Мега-, мета-, макроэкономика: курс лекций / П. Г. Никитенко [и др.] / под общ. ред. Э. А. Лутохиной. – Минск: НО ООО «ВИЦ-С», 2002. – 270 с.

19. *Миклашевская, Н. А.* Международная экономика: учебник / Н. А. Миклашевская, А. В. Холопов. – М.: Дело и Сервис, 2004. – 186 с.

20. *Симионов, Ю. Ф.* Валютные отношения: учеб. пособие / Ю. Ф. Симионов, Б. П. Носко. – Ростов н/Д.: Феникс, 2001. – 320 с.

21. Социально-экономическое развитие Республики Беларусь за 9 месяцев 2011 года // Экономический бюллетень НИЭИ Министерства экономики Республики Беларусь. – 2011. – № 11.

22. *Титова, Е. Э.* Международная передача технологий, модель технического прогресса Д. Хикса / Е. Э. Титова // Инновационная стратегия устойчивого развития производства конкурентной продукции и перехода организаций на новый эффективный менеджмент: Беларусь / редкол.: В. И. Демидов [и др.]. – Минск: Гипросвязь, 2012. – С. 108–112.

23. *Титова, Е. Э.* Особенности структуры современной белорусской экономики и их влияние на конкурентоспособность страны / Е. Э. Титова // Инновационная стратегия устойчивого развития производства конкурентной продукции и перехода организаций на новый эффективный менеджмент: Беларусь / редкол.: В. И. Демидов [и др.]. – Минск: Гипросвязь, 2012. – С. 112–114.

24. *Титова, Е. Э.* Собственность как экономическая категория. Типы и формы собственности в Республике Беларусь / Е. Э. Титова // Научная дискуссия: вопросы экономики и управления: материалы III междунар. заоч. науч.-практ. конф. Часть III (9 июля 2012 г.). – М.: Международный центр науки и образования, 2012. – С. 140–145.

25. *Ярошевич, В. И.* Возможности Беларуси на международном рынке инвестиций / В. И. Ярошевич // Белорус. эконом. журн. – 2009. – № 3.

26. Сайт международного рейтингового агентства [Электронный ресурс]. – Режим доступа: [FitchRatings/www.fitchratings.ru](http://FitchRatings/www.fitchratings.ru).

27. Сайт Национального банка Республики Беларусь [Электронный ресурс]. – Режим доступа: [www.nbrb.by](http://www.nbrb.by).

Учебное издание

Титова Елена Эрнстовна

**МЕЖДУНАРОДНАЯ  
ЭКОНОМИКА**

Учебно-методическое пособие

2-е издание, дополненное и пересмотренное

Компьютерная верстка *С. С. Руховой*  
Корректор *И. М. Подоматько*

Подписано в печать 20.10.2016. Формат 60×84/16. Бумага  
офсетная. Ризография.  
Усл. печ. л. 5,0. Уч.-изд. л. 4,3. Тираж доп. 100 экз. Заказ 70.

Издатель и полиграфическое исполнение  
государственное учреждение образования  
«Республиканский институт высшей школы».  
Свидетельство о государственной регистрации издателя,  
изготовителя, распространителя печатных изданий  
№ 1/174 от 12.02.2014.  
Ул. Московская, 15, 220007, г. Минск.